

Verejný obstarávateľ: **Mesto Nové Mesto nad Váhom**

PODLIMITNÁ ZÁKAZKA
na uskutočnenie stavebných prác

S Ú Ť A Ž N É P O D K L A D Y

Predmet obstarávania:

**„Rekonštrukcia budov časti areálu bývalých vojenských skladov pre TSM
v Novom Meste nad Váhom- stavebný objekt SO-03 GARÁŽE č.1“**

Súlad súťažných podkladov so zákonom č. 343/2015 Z. z. o verejnom obstarávaní a o zmene a doplnení niektorých zákonov v znení neskorších predpisov potvrdzuje:

V Novom Meste nad Váhom, dňa 24.10.2016

Ing. Miroslav Hikel
osoba odborne spôsobilá
na verejné obstarávanie
Registračné číslo: G0143-048-2001

V Novom Meste nad Váhom, dňa 24.10.2016

Ing. Jozef Trstenský
primátor mesta

Nové Mesto nad Váhom, október 2016

A/

KRYCÍ LIST PONUKY (časť „Ostatné“)

Do krycieho listu nie je možné dopĺňať žiadne iné, než požadované údaje.

Názov stavby: „**Rekonštrukcia budov časti areálu bývalých vojenských skladov pre TSM v Novom Meste nad Váhom- stavebný objekt SO-03 GARÁŽE č.1**“

1. **Uchádzač:** názov:
adresa:
IČO :
štat. zástupca:
tel. / fax.:
E-mail:

2. **Komplexnosť dodávky:**

Uchádzač uvedie % podiel subdodávok : %
V prípade subdodávok vyplniť tabuľku. Každý subdodávateľ musí spĺňať všetky podmienky uvedené v súťažných podkladoch.

Potencionálni subdodávateľia	Časti subdodávky	%podiel

3. **Počet uskutočnených stavieb s celkovým nákladom nad 200 000 EUR (bez DPH), rovnakého alebo podobného predmetu obstarávania**

.....
Uchádzač vyplní formuláre D, na každú uskutočnenú stavbu osobitne za roky 2011, 2012, 2013, 2014 a 2015

4. **Termín ukončenia diela**(predpokladaný začiatok prác 1.2.2017):

Uchádzač v rámci svojej ponuky navrhuje termín

Ukončenia stavby do

Doba realizácie diela (od 1.2.2017) dní

5. **Súpis všetkých predložených dokladov**(originál alebo overená fotokópia):

B/ Osobné postavenie podľa §114 zákona o verejnom obstarávaní

C/ ekonomické a finančné postavenie podľa §33, ods.(1) písm. a),ods.(2) a (3) zákona

C.1. vyjadrenie banky alebo pobočky zahraničnej banky o schopnosti plniť finančné záväzky

D/ technická spôsobilosť podľa §34, ods.(1), písm. b),g), i),j),l) a ods.(3) (4) zákona, preukázaná:

D.1. údajmi o vzdelaní a odbornej praxi alebo o odbornej kvalifikácii osôb určených na plnenie zmluvy alebo riadiacich zamestnancov, – **formuláre A,**

D.2. zoznamom stavebných prác uskutočnených v predchádzajúcich piatich rokoch(2011-2015), doplneným potvrdeniami o uspokojivom vykonaní stavebných prác s uvedením cien, miest a lehôt uskutočnenia prác – **formuláre B,**

Obstarávateľ požaduje uviesť v danom období zoznam minimálne troch stavieb s investičným nákladom minimálne 200 000EUR(bez DPH) za každú stavbu. Stavba musí byť rovnakého alebo podobného charakteru predmetu obstarávania- **formulár D**

D.3. údajmi o strojom, prevádzkovom alebo technickom vybavení, ktoré má uchádzač k dispozícii na uskutočnenia stavebných prác – **formuláre C**

D.4. údajmi o priemernom ročnom počte zamestnancov a o počte riadiacich zamestnancov za predchádzajúce tri roky

D.5. uvedením podielu plnenia zo zmluvy, ktorý má uchádzač v úmysle zabezpečiť subdodávateľom , písomnou zmluvou uzavretej medzi uchádzačom a subdodávateľom, počas trvania zmluvy

Splnenie podmienky účasti môže uchádzač preukázať jednotným európskym dokumentom podľa § 39 zákona o verejnom obstarávaní, pričom doklady preukazujúce splnenie podmienok účasti predkladajú verejnému obstarávateľovi úspešný uchádzač alebo uchádzači, ktorí sa umiestnili na prvom až treťom mieste v poradí podľa § 55 ods. 1 zákona o verejnom obstarávaní., v neskôr určenom čase a spôsobom.

Uchádzač môže nahradiť doklady B potvrdením úradu, ak je zapísaný v zozname hospodárskych subjektov, ktorý úrad vedie. (originál alebo overená fotokópia)

Všetky predložené doklady v zmysle výpisu z obchodného registra alebo živnostenského listu, musia byť podpísané konateľom resp. konateľmi a uchádzač ich označí podľa poradia od A po D.

V dňa

.....
pečiatka, podpis

A/

KRYCÍ LIST PONUKY (časť „Kritéria“)

Do krycieho listu nie je možné dopĺňať žiadne iné, než požadované údaje.

Názov stavby: „**Rekonštrukcia budov časti areálu bývalých vojenských skladov pre TSM v Novom Meste nad Váhom- stavebný objekt SO-03 GARÁŽE č.1**“

1. **Uchádzač:** názov:
adresa:
IČO :
štat. zástupca:
tel. / fax.:
E-mail:

2. **Cenová ponuka:**

EUR

Cena stavby bez DPH

.....

DPH

.....

Celková cena s DPH

.....

E/ kalkulácia navrhovanej ceny po jednotlivých objektoch / **ocenový výkaz výmer v EUR** /
- príloha č. 1 ku zmluve o dielo

F/ návrh zmluvy o dielo

H/ Vzor vyhlásenia

Prosíme o predloženie tejto časti ponuky aj časti „Ostatné“ v elektronickej forme na CD nosiči. Dôverné údaje, ktoré nie sú určené na zverejnenie prosíme vyznačiť.

V dňa

.....
pečiatka, podpis

Verejný obstarávateľ: Mesto Nové Mesto nad Váhom

OBSAH SÚŤAŽNÝCH PODKLADOV

A. Pokyny na vypracovanie ponuky

Časť I.

Všeobecné informácie

Časť II.

Dorozumievanie a vysvetľovanie

Časť III.

Príprava ponuky

Časť IV.

Predkladanie ponuky

Časť V.

Otváranie a vyhodnotenie ponúk

Časť VI.

Prijatie zmluvy

B. Zábezpeka

C. Opis predmetu obstarávania

D. Spôsob určenia ceny

E. Obchodné podmienky

F. Podmienky účasti uchádzačov

G. Kritériá na vyhodnotenie ponúk a spôsob ich uplatnenia

H. Vzor vyhlásenia

Verejný obstarávateľ: Mesto Nové Mesto nad Váhom

PODLIMITNÁ ZÁKAZKA

(práce)

SÚŤAŽNÉ PODKLADY

A. Pokyny na vypracovanie ponuky

Pokyny na vypracovanie ponuky

Časť I. Všeobecné informácie

1. IDENTIFIKÁCIA VEREJNÉHO OBSTARÁVATEĽA

Tento dokument ustanovuje postup verejného obstarávania, ktoré použije Mesto Nové Mesto nad Váhom ako verejný obstarávateľ na uskutočnenie stavebných prác: „Rekonštrukcia budov časti areálu bývalých vojenských skladov pre TSM v Novom Meste nad Váhom- stavebný objekt SO-03 GARÁŽE č.1“.

Verejný obstarávateľ sa pri ich vypracovaní riadil ustanoveniami zákona č. 343/2015 Z. z. o verejnom obstarávaní a o zmene a doplnení niektorých zákonov v znení neskorších predpisov.

1.1 Identifikácia verejného obstarávateľa:

Organizácia: Mesto Nové Mesto nad Váhom	Zodpovedná osoba: Ing. Jozef Trstenský, primátor Mesta
Adresa: Mestský úrad Československej armády 1	Poštové smerové číslo: 915 32
Mesto/obec: Nové Mesto nad Váhom	Krajina: Slovenská republika
Telefón: +421 904 682 385	Fax: +421 327402111
Elektronická pošta (email): hikel@nove-mesto.sk	Internetová adresa (URL): www.nove-mesto.sk
IČO: 00311863	DIČ: 2021079841
Bankové spojenie: Prima banka Slovensko a.s., pobočka Mesto Nové Mesto nad Váhom	Číslo účtu: 5801265001/5600 IBAN: SK12 5600 0000 0058 0126 5001

1.2 Typ verejného obstarávateľa podľa § 7 ods. 1 písm. b) zákona č. 343/2015 Z. z. o verejnom obstarávaní a o zmene a doplnení niektorých zákonov v znení neskorších predpisov.

1.3 Právna forma : Samospráva

2. PREDMET OBSTARÁVANIA

„Rekonštrukcia budov časti areálu bývalých vojenských skladov pre TSM v Novom Meste nad Váhom- stavebný objekt SO-03 GARÁŽE č.1“

2.1. Spoločný slovník obstarávania (CPV): 45000000-7

2.2. Podrobné vymedzenie predmetu obstarávania tvorí samostatnú časť C. Opis predmetu obstarávania

3. KOMPLEXNOSŤ POŽADOVANÝCH PRÁC

Uchádzač uvedie označenie podielu zmluvy, ktorý bude zabezpečovať v subdodávke; podiel subdodávok vyjadrí uchádzač percentuálnym podielom; uvedie, ktoré časti z predmetu obstarávania bude zabezpečovať v subdodávke a uvedie potencionálnych subdodávateľov.

4. ZDROJ FINANČNÝCH PROSTRIEDKOV

Predmet obstarávania bude financovaný z prostriedkov rozpočtu mesta..

5. TYP ZMLUVY

5.1. Výsledkom verejného obstarávania bude uzavretie zmluvy o dielo (ďalej len Zmluva) medzi verejným obstarávateľom ako objednávateľom na jednej strane a úspešným uchádzačom ako dodávateľom na druhej strane, podľa príslušných ustanovení zákona o verejnom obstarávaní a podľa § 269 zák. č. 513/1991 Zb. Obchodného zákonníka v znení neskorších predpisov. Zmluva nadobudne platnosť podpisom zmluvných strán a účinnosť dňom nasledujúcim po dni jej zverejnenia v súlade s § 47a zákona č. 40/1964 Zb. Občianskeho zákonníka v znení neskorších predpisov v Centrálnom registri zmlúv. Verejný obstarávateľ informuje, že v súlade s § 56 ods. 2, a 3 Zákona nesmie uzatvoriť Zmluvu s uchádzačom alebo uchádzačmi, ktorí nemajú v registri konečných užívateľov výhod zapísaných konečných užívateľov výhod, alebo ktorých subdodávateľia podľa § 56 ods. 16 ZVO, ktorí sú príležitostnému verejnému obstarávateľovi známi v čase uzatvorenia Zmluvy o združenej dodávke zemného plynu, nemajú v registri konečných užívateľov výhod zapísaných konečných užívateľov výhod; verejný obstarávateľ nesmie zároveň uzavrieť Zmluvu s uchádzačom alebo s uchádzačmi, pokiaľ osoby podľa § 33 ods. 2 Zákona, ktorých finančné zdroje uchádzač alebo uchádzači využili na preukázanie finančného a ekonomického postavenia alebo osoby podľa § 34 ods. 3 Zákona, ktorých technické a odborné kapacity uchádzač alebo uchádzači využili na preukázanie technickej spôsobilosti alebo odbornej spôsobilosti nemajú v registri konečných užívateľov výhod zapísaných konečných užívateľov výhod.

5.2 Právna forma vyžadovaná od skupiny dodávateľov:

Záujemcom/uchádzačom môže byť fyzická osoba alebo právnická osoba vystupujúca voči verejnému obstarávateľovi samostatne alebo skupina fyzických osôb vystupujúca voči verejnému obstarávateľovi spoločne. Verejný obstarávateľ nevyžaduje od skupiny dodávateľov, v zmysle § 37 Zákona, vytvorenie právnej formy do predloženia ponuky. Verejný obstarávateľ vyžaduje, aby členovia skupiny dodávateľov splnomocnili, na základe písomne udelenej plnej moci s podpisom osoby oprávnenej konať za každého člena skupiny dodávateľov, jedného člena skupiny na doručovanie písomností a kontakt s verejným obstarávateľom za všetkých členov skupiny dodávateľov. V prípade prijatia ponuky skupiny dodávateľov verejný obstarávateľ vyžaduje, z dôvodu riadneho plnenia Zmluvy, vytvorenie právnej formy, v súlade s § 37 ods. 2 Zákona, pred uzatvorením Zmluvy, v súlade so všeobecne záväznými právnymi predpismi.

5.3 Ďalšie osobitné podmienky, ktorým podlieha plnenie Zmluvy (§ 42 ods. 12 ZVO):

5.3.1. Zmluva bude podpísaná s úspešným uchádzačom len za predpokladu, že úspešný uchádzač má v registri konečných užívateľov výhod zapísaných konečných užívateľov výhod, že v súlade s § 56 ods. 16 a ods. 17 Zákona majú v registri konečných užívateľov výhod zapísaných konečných užívateľov výhod jeho subdodávateľa a v registri konečných užívateľov výhod majú konečných užívateľov výhod zapísané aj osoby podľa § 33 ods. 2 Zákona ktorých finančné zdroje úspešný uchádzač využil na preukázanie finančného a ekonomického postavenia alebo osoby podľa § 34 ods. 3 Zákona, ktorých technické a odborné kapacity úspešný uchádzač využil na preukázanie technickej alebo odbornej spôsobilosti.

5.3.2. Prípadné zadanie podielu zákazky tretím osobám – subdodávateľom (podľa návrhu uchádzača v ponuke) bude upravené v Zmluve aj zoznam subdodávateľov v rozsahu: názov/obchodné meno/meno a priezvisko, sídlo/adresa pobytu, IČO/dátum narodenia ak nebolo IČO pridelené, predmet a rozsah ich subdodávok, bude prílohou k Rámcovej zmluve o poskytovaní služieb. Zmena subdodávateľa, resp. zadanie podielu plnenia predmetu Zmluvy ďalšej tretej osobe (subdodávateľovi) počas plnenia predmetu Zmluvy bude upravené dodatkom k Zmluve (viď časť „E“ – Obchodné podmienky súťažných podkladov.)

5.4 Podrobné vymedzenie zmluvných podmienok tvorí samostatnú časť „D. Spôsob určenia ceny“ a časť „E. - Obchodné podmienky dodania predmetu zákazky“.

6. MIESTO A TERMÍN USKUTOČNENIA PRÁC

6.1. Miesto

Ulica Banská v Novom Meste nad Váhom

6.2. Predpokladaný termín ukončenia

31.5.2017

7. OPRÁVNENÝ UCHÁDZAČ

7.1 Záujemca na účely verejného obstarávania je fyzická osoba, právnická osoba alebo skupina takýchto osôb, ktorá na trhu dodáva tovar, uskutočňuje stavebné práce alebo poskytuje službu a má záujem o účasť vo verejnom obstarávaní.

7.2 Uchádzač na účely verejného obstarávania je fyzická osoba, právnická osoba alebo skupina takýchto osôb, ktorá na trhu dodáva tovar, uskutočňuje stavebné práce alebo poskytuje službu a predložila ponuku.

7.3 Uchádzač môže predložiť iba jednu ponuku. Uchádzač nemôže byť v tom istom postupe zadávania zákazky členom skupiny dodávateľov, ktorá predkladá ponuku. Ak je uchádzačom skupina dodávateľov, táto podmienka platí pre každého jej člena. Verejný obstarávateľ vylúči ponuku predloženú uchádzačom, ktorý je súčasne členom skupiny dodávateľov.

7.4 Neprípustnosť súbehu uchádzača, „inej osoby“, subdodávateľa

7.4.1. V rámci ochrany čestnej hospodárskej súťaže je neprípustný súbeh inej osoby („iná osoba“ v kontexte definície podľa § 33 ods. 2 a § 34 ods. 3 Zákona a uchádzačov v jednom procese verejného obstarávania, to zn., že nie je možné, aby jedna osoba bola zároveň uchádzačom a zároveň v tom istom procese verejného

obstarávania aj osobou, ktorej zdroje majú byť použité na preukázanie finančného a ekonomického postavenia (§ 33 ods. 2 Zákona), alebo ktorej kapacity majú byť použité na preukázanie odbornej alebo technickej spôsobilosti (§ 34 ods. 3 Zákona), (ďalej aj „iná osoba“). V prípade využitia zdrojov alebo kapacít inej osoby je uchádzač, oprávnený plnenie, ktorého sa poskytnutie zdrojov alebo kapacít inou osobou týka, poskytnúť len sám alebo prostredníctvom inej osoby; možnosť zmeny subdodávateľa tým nie je dotknutá. Od inej osoby sa vyžaduje, aby preukázala, že spĺňa podmienky osobného postavenia podľa § 32 ods. 1 ZVO vo vzťahu k tej časti predmetu zákazky, na ktorú boli zdroje alebo kapacity záujemcovi alebo uchádzačovi poskytnuté.

7.4.2. V prípade preukazovania splnenia podmienok účasti záujemcom/uchádzačom podľa § 33 alebo § 34 Zákona fyzickými osobami/nepodnikateľmi, prostredníctvom pracovných zmlúv alebo dohôd o prácach vykonávaných mimo pracovného pomeru, ide o preukazovanie splnenia podmienok účasti priamo uchádzačom, nejde o preukazovanie splnenia podmienok účasti inými osobami; v takomto prípade musí mať uchádzač oprávnenie dodávať tovar, uskutočňovať stavebné práce alebo poskytovať službu aj na tú časť zákazky, na ktorú preukazuje zdroje alebo kapacity prostredníctvom pracovných zmlúv, resp. dohôd o prácach vykonávaných mimo pracovného pomeru. Na využitie subdodávateľov sa vzťahuje § 41 ods. 1 písm. a) a b) Zákona.

7.4.3. V prípade využitia subdodávateľských vzťahov je možné, aby určitú časť zákazky realizoval v skutočnosti aj iný subdodávateľ. Pravidlá pre zmenu subdodávateľov sú súčasťou návrhu Rámcovej zmluvy o poskytovaní služieb (súťažné podklady, Časť „E“ – Obchodné podmienky)

V prípade subdodávateľa verejný obstarávateľ vyžaduje, aby podmienky splnenia uvedené v § 32 ods. 1 preukázal podľa § 39 (Jednotným európskym dokumentom). Subdodávateľ je povinný preukázať splnenie podmienok účasti týkajúce sa osobného postavenia podľa § 32 ods. 1 Zákona, pričom nesmú u neho existovať dôvody na vylúčenie podľa § 40 ods. 6 písm. a) až h) a ods. 7 Zákona. V prípade, ak subdodávateľ nespĺňa podmienky účasti podľa predchádzajúcej vety, verejný obstarávateľ písomne požiada o jeho nahradenie. Uchádzač doručí návrh nového subdodávateľa do 5 pracovných dní odo dňa doručenia žiadosti o jeho nahradenie uchádzačovi.

8. Variantné riešenie

8.1 Neumožňuje sa predložiť variantné riešenie.

8.2 Ak súčasťou ponuky bude aj variantné riešenie, variantné riešenie nebude zaradené do vyhodnotenia a bude sa naň hľadieť akoby nebolo predložené.

9. Platnosť ponuky

9.1 Ponuky zostávajú platné počas lehoty viazanosti ponúk, t. j. do **31.01.2017**.

9.2 Ponuky doručené na adresu kontaktnej osoby verejného obstarávateľa a predložené v lehote na predkladanie ponúk sa počas lehoty viazanosti a po uplynutí lehoty viazanosti ponúk uchádzačom nevracajú; zostávajú ako súčasť dokumentácie tohto verejného obstarávania.

9.3 V prípade uplatnenia revízných postupov alebo v prípade kontroly postupu zadávania zákazky pred podpisom zmluvy verejný obstarávateľ písomne upovedomí

uchádzačov o predpokladanom predĺžení lehoty viazanosti ponúk. Počas lehoty viazanosti ponúk je uchádzač viazaný svojou ponukou.

9.4 V prípade doručenia námietky verejný obstarávateľ (kontrolovaný) upovedomí o tejto skutočnosti všetkých známych záujemcov/uchádzačov. V takomto prípade verejný obstarávateľ lehotu viazanosti ponúk primerane predĺži a o predĺžení upovedomí záujemcov/uchádzačov. Uchádzači sú svojou ponukou viazaní do uplynutia takto oznámenej, primerane predĺženej lehoty viazanosti ponúk.

10. Náklady na ponuku

10.1 Všetky výdavky spojené s prípravou a predložením ponuky znáša uchádzač bez akéhokoľvek finančného nároku u verejného obstarávateľa.

11. Podmienky súťaže

11.1 V prípade, že do predmetného verejného obstarávania nebude v zmysle § 57 Zákona predložená ani jedna ponuka alebo ani jedna z predložených ponúk nezodpovedá požiadavkám uvedeným verejným obstarávateľom podľa § 42 Zákona na predmet zákazky, verejný obstarávateľ predmetné verejné obstarávanie zruší.

11.2 Verejný obstarávateľ si vyhradzuje právo zrušiť vyhlásené verejné obstarávanie – podlimitnú zákazku v prípade ak bola splnená jedna z požiadaviek uvedená podľa § 57 ZVO.

Časť II. Dorozumievanie a vysvetľovanie

12. Dorozumievanie medzi verejným obstarávateľom a uchádzačmi

12.1 Komunikácia medzi verejným obstarávateľom a záujemcami/uchádzačmi sa bude uskutočňovať v slovenskom jazyku a v písomnej forme. Ak sa informácia poskytne prostredníctvom faxu alebo e-mailu, je potrebné ju poskytnúť aj prostredníctvom pošty najneskôr do troch kalendárnych dní odo dňa poskytnutia elektronicky alebo faxom. V opačnom prípade platí, že informácia nebola poskytnutá.

12.2 Pri zistení rozdielov medzi obsahom informácie bez trvalého zachytenia obsahu a informácie doručenej v písomnej forme je rozhodujúca písomná forma.

12.3 Komunikácia, poskytovanie vysvetlení a iné dorozumievanie (ďalej len „informácie“) medzi verejným obstarávateľom a záujemcami alebo uchádzačmi sa bude uskutočňovať v súlade s § 20 Zákona.

12.4 Verejný obstarávateľ využíva možnosť podľa § 187 ods. 8 Zákona vo veci komunikácie a výmeny informácií, že verejné obstarávanie vyhlásené do 31.03.2017 sa môže uskutočňovať písomne prostredníctvom pošty, iného doručovateľa, faxom, elektronicky podľa § 20 ods. 1 alebo ich kombináciou okrem § 15 ods. 6, § 50, § 54 a § 58, posielania oznámení používaných vo verejnom obstarávaní a informácií podľa tohto zákona na uverejnenie publikačnému úradu a úradu a uverejňovania informácií a dokumentov v profile.

12.5 Telefonická komunikácia sa bude uskutočňovať iba v prípade overenia doručenia písomnosti a v prípade dohodnutia osobného doručenia písomnosti s kontaktnou osobou.

12.6 Za moment doručenia dôležitých písomností medzi verejným obstarávateľom a záujemcom/uchádzačom, najmä písomností, s dorúčením ktorých zákon o verejnom obstarávaní spája plynutie lehôt, sa použijú primerane ustanovenia o momente doručenia do vlastných rúk podľa všeobecného predpisu o správnom konaní (zákon č. 71/1967 Zb. o správnom konaní v znení neskorších predpisov).

13. Vysvetľovanie a doplnenie súťažných podkladov

13.1 V prípade potreby objasniť súťažné podklady, alebo Oznámenie o vyhlásení verejného obstarávania, môže ktorýkoľvek zo záujemcov požiadať o ich vysvetlenie priamo u zodpovednej osoby na adrese: : Mestský úrad Nové Mesto nad Váhom, ul. Čsl. Armády, Ing. Miroslav Hikel, oddelenie výstavby, č.t. 032/ 7402305, fax. 032/7402111, e-mail: hikel@nove-mesto.sk

13.2 Za včas doručenú žiadosť záujemcu o vysvetlenie súťažných podkladov sa považuje žiadosť doručená v písomnej , alebo faxovej forme do 16.11.2016 do 12,00 hod.

Súčasne je možné poslať žiadosť záujemcu o vysvetlenie SP aj elektronicky.

13.3 Odpoveď na žiadosti o vysvetlenie v zmysle § 48 Zákona zo strany ktoréhokoľvek záujemcu verejný obstarávateľ oznámi všetkým záujemcom, ktorí sú im známy preukázateľne a bezodkladne, najneskôr však šesť dní pred uplynutím lehoty na predkladanie ponúk alebo lehoty na predloženie ponúk alebo lehoty na predloženie dokladov preukazujúcich splnenie podmienok účasti, za predpokladu, že o vysvetlenie záujemca požiada dostatočne vopred. Verejný obstarávateľ určil lehotu do ktorej môže uchádzač zaslať žiadosť o vysvetlenie a to z toho dôvodu, aby došlo k splneniu lehôt vyplývajúcich pre verejného obstarávateľa podľa § 48 Zákona. Lehota je určená v bode 13.2 týchto súťažných podkladov.

14. Obhliadka miesta dodania zákazky:

14.1. Uchádzačom sa odporúča vykonať prehliadku miesta uskutočnenia prác, aby si overili a získali potrebné informácie, ktoré budú potrebovať na prípravu a na spracovanie ponuky. Výdavky spojené s prehliadkou idú na ťarchu uchádzača.

14.2. Uchádzači, ktorí prejavia záujem o vykonanie prehliadky, dostanú informácie u zodpovednej osoby na adrese: Mestský úrad Nové Mesto nad Váhom, ul. Čsl. Armády, č.1, p. Jozef Juriga, oddelenie výstavby, č.t. 032/ 7402306, fax. 032/7402111, e-mail: juriga@nove-mesto.sk

Časť III. Príprava ponuky

15. Jazyk ponuky

15.1 Celá ponuka, tiež dokumenty v nej predložené musia byť vyhotovené v slovenskom jazyku.

15.2 Doklady, ktorými uchádzač preukazuje splnenie podmienok účasti uchádzačov so sídlom mimo územia Slovenskej republiky musia byť predložené v pôvodnom jazyku a súčasne úradne preložené do slovenského jazyka, okrem dokladov v českom jazyku. V prípade zistenia rozdielov v obsahu predložených dokladov a dokumentov je rozhodujúci preklad v slovenskom jazyku.

16. Predloženie ponuky

16.1 Uchádzač predkladá ponuku v písomnej forme osobne, poštou alebo iným doručovateľom na adresu uvedenú v bode 23.1 v lehote podľa bodu 23.2.

16.2 V prípade, že uchádzač predloží ponuku podľa § 49 Zákona prostredníctvom pošty, iného doručovateľa alebo osobne, pre dodržanie lehoty na predkladanie ponúk je rozhodujúci termín doručenia verejnemu obstarávateľovi. Ponuka musí byť doručená v uzavretom obale s uvedením obchodného mena alebo názvu, sídla, miesta podnikania alebo obvyklého pobytu uchádzača s označením „súťaž“ a heslom súťaže.

16.3 Ponuka predložená po uplynutí lehoty na predloženie ponúk podľa § 49 ods. 3 písm. b) sa uchádzačovi vráti neotvorená, ak je doručená v listinnej podobe.

17. Obsah ponuky

17.1 Ponuka predložená uchádzačom musí obsahovať: osobitne oddelenú a uzavretú časť týkajúcu sa návrhu na plnenie kritérií na vyhodnotenie ponúk označenú slovom „Kritéria“ a osobitne oddelenú a uzavretú ostatnú časť ponuky označenú slovom „Ostatné“.

Uchádzač berie na vedomie, že kópia jednotlivých častí ponúk predložená v elektronickej podobe na CD/DVD nosiči bude verejným obstarávateľom odoslaná na Úrad pre verejné obstarávanie.

V prípade, ak kópia ponuky v elektronickej podobe na CD/DVD nosiči bude obsahovať informácie podľa § 22 ZVO, ktoré uchádzač považuje za dôverné alebo obchodné tajomstvo, je potrebné zo strany uchádzača tieto údaje anonymizovať v súlade s právnymi predpismi. V prípade, že kópia ponuky na CD/DVD nosiči bude obsahovať osobné údaje, uchádzač je povinný postupovať v súlade so zákonom č. 122/2013 Z. z. o ochrane osobných údajov a o zmene a doplnení niektorých zákonov v znení neskorších predpisov (predložiť súhlas dotknutých osôb, anonymizovať osobné údaje ...atď.). Uchádzač je plne zodpovedný za označenie a zabezpečenie súborov uvedených na CD/DVD v súlade so zákonom č. 122/2013 Z. z. o ochrane osobných údajov podľa platných právnych predpisov Slovenskej republiky, aby mohli byť verejným obstarávateľom priamo použité na ich zverejnenie v profile verejného obstarávateľa.

17.2 Podľa § 22 ZVO verejný obstarávateľ alebo obstarávateľ sú povinný zachovávať mlčanlivosť o informáciách označených ako dôverné, ktoré im uchádzač alebo záujemca poskytol; na tento účel uchádzač alebo záujemca označí, ktoré skutočnosti považuje za dôverné.

Ponuka v časti „Ostatné musí obsahovať“:

17.3 Obsah ponuky s uvedením zoznamu predložených dokladov a dokumentov, s uvedením náležitostí podľa bodu 17.2.

17.4 Vyhlásenie uchádzača s uvedením náležitostí podľa bodu 17.2

- a) o pravdivosti a úplnosti všetkých dokladov a údajov uvedených v ponuke,
- b) že uchádzač súhlasí so všetkými podmienkami určenými verejným obstarávateľom v súťažných podkladoch a v plnom rozsahu akceptuje minimálne obchodné a zmluvné podmienky uvedené v súťažných podkladoch v časti „E. Obchodné podmienky“.

- c) že je schopný uskutočniť dodanie predmetu zákazky v súlade s návrhom Zmluvy

17.5 Doklady a dokumenty podľa časti „F. Podmienky účasti uchádzačov“. Uchádzač môže všetky doklady uvedené v súťažných podkladoch v časti „F - Podmienky účasti uchádzačov“ nahradiť Jednotným európskym dokumentom (JED-om) podľa § 39

ZVO. JED tvorí prílohu č. 2 k týmto súťažným podkladom. Uchádzač má možnosť si tento dokument stiahnuť na adrese www.uvo.gov.sk,

17.6 Identifikačné údaje uchádzača: obchodný názov, adresa sídla uchádzača alebo miesto jeho podnikania, meno, priezvisko a funkcia štatutárneho/štatutárnych zástupcu/zástupcov uchádzača, IČO, DIČ, bankové spojenie (názov, adresa a sídlo peňažného ústavu/banky), číslo bankového účtu, kontaktné telefónne číslo, číslo faxu, e-mail, internetová adresa, s uvedením náležitostí podľa bodu 17.2

17.7. Všetky dokumenty uvedené v ponuke uchádzača musia byť predložené s aktuálnym dátumom predloženia ponuky, s uvedením mena štatutárneho zástupcu uchádzača/ štatutárnych zástupcov uchádzača, podpísané štatutárnym zástupcom uchádzača/ štatutárnymi zástupcami uchádzača a pečiatkou spoločnosti uchádzača, pokiaľ nie je uvedené inak.

17.8 Ponuka musí byť pevne zviazaná tak, aby nebola rozoberateľná, aby nedošlo k neoprávnenej manipulácii s jednotlivými listami ponuky.

Ponuka v časti „Kritériá musí obsahovať“:

17.9 Vyhlásenie uchádzača o údajoch, ktoré sú spravidla zverejnené na otváraní obálok s ponukami v súlade s § 52 ods. 3 Zákona v jednom origináli s uvedením náležitostí podľa bodu 17.2 - uchádzač vyhlásenie spracuje podľa vzorovej prílohy, ktorá je uvedená v časti „H“ – týchto súťažných podkladov.

V prípade skupiny dodávateľov „Vyhlásenie uchádzača o údajoch“ bude obsahovať obchodné mená všetkých členov skupiny tak, aby ich bolo možné na otváraní ponúk zverejniť.

Ak je uchádzačom skupina dodávateľov, je takýto uchádzač povinný predložiť splnomocnenie všetkých členov skupiny na jedného oprávneného zástupcu skupiny, ktorý bude oprávnený konať v mene ostatných členov skupiny v tejto súťaži na zadanie zákazky, ktorá je jej predmetom. Podpisy členov na splnomocnení musia byť úradne overené.

17.10 Kalkuláciu ponukovej ceny spracovanú podľa časti „D. Spôsob určenia ceny“ v jednom origináli, s uvedením náležitostí podľa bodu 17.2.

17.11 Uchádzač predkladá aj kompletný návrh Zmluvy podpísanú štatutárnym zástupcom uchádzača, ktorej neoddeliteľnou súčasťou je aj – Kalkulácia ponukovej ceny.

17.12 Ponuka musí byť pevne zviazaná tak, aby nebola rozoberateľná, aby nedošlo k neoprávnenej manipulácii s jednotlivými listami ponuky.

17.13 Uchádzač predloží jeden rovnopis svojej ponuky v slovenskom jazyku, ktorý bude mať platnosť originálu a 1x celú ponuku na CD/DVD nosiči naskenovanú vo formáte pdf. s ošetrením osobných údajov, ktoré podliehajú zákonu č.122/2013 Z. z. o ochrane osobných údajov (v takej podobe bude ponuka zverejnená v centrálnom registri dokumentov verejného obstarávania CRDVO).

Verejný obstarávateľ požaduje predloženie ponuky v elektronickej podobe (na CD/DVD nosiči), z dôvodu predkladania dokumentácie z verejného obstarávania Úradu pre verejné obstarávanie.

18. Vyhotovenie ponuky

18.1 Ponuka musí byť vyhotovená v písomnej forme, a to písacím strojom alebo tlačiarňou počítača. Všetky strany ponuky uchádzač očísľuje. Akékoľvek vsuvky medzi riadky, vymazania alebo prepísania budú parafované štatutárnym zástupcom uchádzača.

18.2 Doklady a dokumenty tvoriace náležitosti ponuky požadované v týchto súťažných podkladoch musia byť v ponuke predložené ako originály, alebo úradne osvedčené kópie týchto dokladov alebo dokumentov, pokiaľ nie je určené inak. Uchádzač môže všetky doklady uvedené v súťažných podkladoch v časti F „Podmienky účasti uchádzačov“ nahradiť Jednotným európskym dokumentom (JED-om) podľa § 39 ZVO. JED tvorí Prílohu č.2 k týmto súťažným podkladom. Uchádzač má možnosť si tento dokument stiahnuť na adrese www.uvo.gov.sk,

18.3 Ponuka musí byť zviazaná a všetky popísané strany očísľované v zostupnom poradí.

18.4 Požadované doklady, dokumenty a iné písomnosti alebo informácie musia byť uvedené v obsahu ponuky.

Lehota viazanosti ponúk: 31.01.2017

19. Zábezpeka

19.1 zábezpeka sa nevyžaduje

20. Cena ponuky

Navrhovaná zmluvná cena musí byť stanovená podľa § 3 zákona NR SR č. 18/1996 Z.z. o cenách v znení neskorších predpisov.

20.1. Uchádzačom navrhovaná zmluvná cena bude vyjadrená **v EUR.**

20.1.1. navrhovaná zmluvná cena stavby bez DPH,

20.1.2. výška DPH (20%),

20.1.3. navrhovaná celková zmluvná cena vrátane DPH.

20.2. Ak uchádzač nie je platcom DPH, uvedie navrhovanú cenu celkom, ktorej súčasťou je aj DPH. Súčasne na túto skutočnosť v ponuke upozorní.

20.3. Cena uvedená v návrhu zmluvy predloženého uchádzačom, musí obsahovať cenu za všetky požadované práce.

20.4. Uchádzač musí v cene prác uviesť pre každú požadovanú položku aj jednotkovú cenu. Celková cena položky je daná súčinom jednotkovej ceny a množstva uvedeného vo výkaze výmer, ktorý je súčasťou časti D. Spôsob určenia ceny. Práca aj dodávka uvedená vo výkaze výmer, pre ktorú uchádzač neuvedie celkovú cenu položky, bude považovaná za už zahrnutú v iných cenách.

21. Doplnenie, zmena a odvolanie ponuky

21.1 Uchádzač môže predloženú ponuku dodatočne doplniť, zmeniť alebo odvolať do uplynutia lehoty podľa bodu 23.2.

21.2 Doplnenie a zmenu ponuky je možné vykonať vrátením pôvodnej ponuky na základe písomnej žiadosti uchádzača zaslanej alebo doručenej osobne uchádzačom alebo splnomocnenou osobou uchádzača na adrese uvedenej v bode 23.1 a dorúčením novej ponuky v lehote podľa bodu 23.2.

Časť IV. Predkladanie ponuky

22. Označenie ponuky

22.1 Uchádzač vloží ponuku skladajúcu sa z 2 častí - 1 časti „Ostatné“ a 2 časti „Kritériá“ do samostatného obalu. Obal musí byť uzatvorený.

22.2 Vonkajší obal musí obsahovať nasledovné údaje:

22.2.1 obchodné meno a adresu verejného obstarávateľa uvedenú v bode 23.1

22.2.2 obchodné meno a adresu uchádzača

22.2.3 označenie „**Súťaž - neotvárať**“

22.2.4 označenie heslom súťaže: „**Garáže**“.

23. Miesto a termín predkladania ponúk

23.1. Ponuky je potrebné doručiť na adresu verejného obstarávateľa:

Mestský úrad, ul. Čsl. Armády č. 1, 915 32 Nové Mesto nad Váhom, v prípade osobného doručenia uchádzači odovzdajú ponuku na horeuvedenej adrese, na 1.poschodie č. dv. 243 a to v pracovných dňoch od 08.00 hod. do 15.00 hod.

23.2 Lehota na predkladanie ponúk: **do 23.11.2016 do 10,00 hod.**

Ponuka predložená po uplynutí lehoty uvedenej v bode 23.2 bude vrátená uchádzačovi neotvorená.

Časť V. Otváranie a vyhodnotenie ponúk

24. Otváranie ponúk

24.1 Otváranie ponúk označených ako „OSTATNÉ“ sa uskutoční dňa: **23.11.2016 o 13.30 hod.** na adrese:

Mesto Nové Mesto nad Váhom, Mestský úrad, Československej armády 1, 915 01 Nové Mesto nad Váhom v zmysle § 52 ZVO

24.2. Otváranie ponúk časť „Ostatné“

24.2.1 Otváranie ponúk vykoná verejný obstarávateľ tak, že najskôr overí neporušenosť ponuky a následne otvorí časť ponuky označenú ako „Ostatné“. Každú otvorenú časť ponuky, označenú ako „Ostatné“ verejný obstarávateľ označí poradovým číslom v tom poradí, v akom bola predložená. Po otvorení tejto časti ponuky verejný obstarávateľ vykoná všetky úkony podľa § 52 ods. 1 Zákona, spočívajúce vo vyhodnotení týchto častí ponúk, požadovaných dokumentov v zmysle bodu 17 týchto súťažných podkladov a Zákona.

24.2.2. Uchádzačom, ktorí predložili ponuku v lehote na predkladanie ponúk (bod 23.2) sa na otváraní častí ponúk „Ostatné“ účasť neumožňuje.

24.3. Otváranie ponúk časť „Kritériá“

24.3.1 Otváranie ponúk časť „Kritériá“ vykoná verejný obstarávateľ len vo vzťahu k ponukám, ktoré neboli vylúčené po otváraní časti ponúk „Ostatné“, v zmysle bodu 24.2. a to na mieste a v čase oznámenom uchádzačom, ktorých ponuky neboli vylúčené. Medzi odoslaním oznámenia a otváraním časti ponúk „Kritériá“ verejný obstarávateľ zachová lehotu aspoň 5 pracovných dní podľa § 52 ods. 3 Zákona.

25. Dôvernosť procesu verejného obstarávania

25.1 Informácie týkajúce sa preskúmania, vysvetlenia, vyhodnotenia, vzájomného porovnania ponúk a odporúčaní do prijatia zmluvy sú dôverné. Členovia komisie na vyhodnotenie ponúk a zodpovedné osoby nesmú zverejniť uvedené informácie ani uchádzačom, ani žiadnym iným osobám v súlade s § 22 Zákona.

25.2 Informácie, ktoré uchádzač v ponuke označí za dôverné, nebudú v žiadnom prípade zverejnené okrem tých, ktoré sa obvykle zverejňujú podľa § 52 ods. 3 a podľa § 10 ods.1 Zákona.

26. Splnenie podmienok účasti uchádzačov

26.1 V prvej etape vyhodnocovacieho procesu pri otváraní ponúk – časť „Ostatné“ podľa § 40 Zákona komisia na vyhodnocovanie ponúk posudzuje splnenie podmienok účasti uchádzačov vo verejnom obstarávaní, pričom postupuje v súlade s § 52 ods.1 ZVO.

Hodnotenie splnenia podmienok účasti uchádzačov bude založené na splnení podmienok uvedených vo Výzve na predkladanie ponúk zverejneného stránke Úradu pre verejné obstarávanie pod číslom 14970-WYP, vo vestníku č. 207/2016 zo dňa 25.10.2016 a v časti „F“ týchto súťažných podkladov.

26.2 Všetky doklady požadované s bodom 26.1 musia byť súčasťou ponuky.

26.3 Ak uchádzač nepredloží niektorý z požadovaných dokladov vyžadovaných v Oznámení o vyhlásení verejného obstarávania a v časti „F“ týchto súťažných podkladov bude zo súťaže vylúčený.

26.4 Ak do súťaže predloží ponuku skupina dodávateľov, podmienky účasti podľa § 32 ods. 1) písm. f) Zákona musí splniť každý člen skupiny samostatne a podmienky podľa §§33-34 musí skupina splniť spoločne spôsobom uvedeným v § 37 ods. 3 Zákona.

27. Preskúmanie ponúk

27.1. Skôr ako komisia na vyhodnocovanie ponúk pristúpi k vyhodnoteniu ponúk, časť „Kritériá“ preskúma ešte v časti „Ostatné“, či všetky ponuky spĺňajú požiadavky verejného obstarávateľa a rozhodne, či ponuka:

27.1.1 obsahuje všetky náležitosti určené v bode 17 súťažných podkladov,

27.1.2 zodpovedá pokynom a požiadavkám uvedených vo Výzve na predkladanie ponúk a v týchto súťažných podkladoch.

27.2 Skutočne zodpovedajúcou je ponuka, ktorá vyhovuje všetkým požiadavkám a špecifikáciám uvedených vo Výzve na predkladanie ponúk a v týchto súťažných podkladoch a zároveň neobsahuje žiadne obmedzenia alebo výhrady, ktoré sú v rozpore s uvedenými dokumentami. Ponuky, ktoré nebudú spĺňať tieto požiadavky, budú zo súťaže vylúčené.

27.3 Každý uchádzač bude upovedomený o vylúčení jeho ponuky s uvedením dôvodu vylúčenia.

28. Vysvetľovanie ponúk

28.1 Komisia môže požiadať uchádzačov o písomné vysvetlenie ponúk v zmysle § 53 ods. 1 pri vyhodnocovaní ponúk, a v prípade vyhodnotenia splnenia podmienok účasti aj v zmysle § 40 ods. 4 Zákona môže verejný obstarávateľ žiadať uchádzača alebo záujemcu o vysvetlenie alebo doplnenie predložených dokladov. Nesmie však vyzývať ani prijať ponuku uchádzača na zmenu, ktorou by sa ponuka zvýhodnila. Za zmenu ponuky sa nepovažuje odstránenie zrejmych chýb v písaní a počítaní.

29. Mena

29.1 Ceny uvedené v ponukách uchádzačov budú uvedené v eurách.

30. Kritériá na hodnotenie ponúk

30.1 Kritériom na hodnotenie ponúk je cena za celý predmet zákazky vyjadrená v EUR bez DPH.

31. Vyhodnotenie ponúk

31.1 Komisia zaradí do vyhodnocovania ponúk v zmysle § 53 Zákona iba ponuky tých uchádzačov, ktorí splnili podmienky účasti v zmysle § 40 Zákona a ich ponuky spĺňajú požiadavky verejného obstarávateľa na predmet zákazky uvedený vo Výzve na predkladanie ponúk a v súťažných podkladoch.

31.2 Ponuky uchádzačov, ktoré neboli vylúčené z verejného obstarávania, budú komisiou vyhodnotené podľa kritérií v súlade s § 53 Zákona určených vo Výzve na predkladanie ponúk a v týchto súťažných podkladoch.

31.3 Verejný obstarávateľ písomne oznámi uchádzačovi vylúčenie jeho ponuky s uvedením dôvodu.

32. PRAVIDLÁ UPLATNENIA KRITÉRIÍ NA VYHODNOTENIE PONÚK

32.1 Komisia na vyhodnotenie ponúk hodnotí ponuky podľa bodu 31. pričom kritériá výberu najvhodnejšej ponuky sú uvedené v časti G. Kritériá na vyhodnotenie ponúk a spôsob ich uplatnenia.

32.2 Každý člen komisie vyhodnocuje ponuky samostatne s tým, že dodrží pravidlá určené v bode 31.1.

32.3 Výsledné hodnoty vyhodnotenia každej ponuky od jednotlivých členov komisie sa spočítajú a zostaví sa poradie úspešnosti ponúk oboch častí.

32.4 Víťazom zákazky každej časti sa stane uchádzač, ktorého ponuka po súčte výsledných hodnôt vyhodnotenia od všetkých členov komisie dosiahne najlepšiu hodnotu podľa spôsobu uplatnenia kritérií uvedeného v časti G. Kritériá na vyhodnotenie ponúk a spôsob ich uplatnenia.

Časť VI. Uzavretie zmluvy

33. Oznámenie o výsledku vyhodnotenia ponúk

33.1 Každému uchádzačovi, ktorého ponuka bola vyhodnocovaná, bude doručená Informácia o výsledku vyhodnotenia ponúk podľa § 55 Zákona.

33.2 Úspešnému uchádzačovi bude oznámené, že jeho ponuku verejný obstarávateľ prijíma. Ostatným uchádzačom bude oznámené, že neuspeli. V tomto oznámení verejný obstarávateľ uvedie dôvody, pre ktoré ich ponuka nebola prijatá.

34. Uzavretie zmluvy

34.1 Verejný obstarávateľ uzavrie Zmluvu v súlade s § 56 Zákona v lehote viazanosti ponúk alebo v prípade uplatnenia revízných postupov v predpokladanej predĺženej lehote viazanosti ponúk. Uzavretá Zmluva nesmie byť v rozpore s týmito súťažnými podkladmi a s ponukou predloženou úspešným uchádzačom alebo uchádzačmi. Verejný obstarávateľ nesmie uzavrieť Zmluvu s uchádzačom alebo uchádzačmi, ktorí nemajú v registri konečných užívateľov výhod zapísaných konečných užívateľov výhod alebo ktorých subdodávateľia podľa § 56 ods.16 Zákona, ktorí sú verejnému obstarávateľovi známi v čase uzavretia Zmluvy, nemajú v

registri konečných užívateľov výhod zapísaných konečných užívateľov výhod. Verejný obstarávateľ zároveň nesmie uzavrieť Zmluvu s uchádzačom, alebo uchádzačmi, pokiaľ osoby podľa § 33 ods. 2, ktorých finančné zdroje uchádzač alebo uchádzači využili na preukázanie finančného a ekonomického postavenia, alebo osoby podľa § 34 ods. 3, ktorých technické a odborné kapacity uchádzač alebo uchádzači využili na preukázanie technickej spôsobilosti alebo odbornej spôsobilosti, nemajú v registri konečných užívateľov výhod zapísaných konečných užívateľov výhod.

34.2 Verejný obstarávateľ môže uzavrieť Zmluvu s úspešným uchádzačom najskôr šestnásty deň odo dňa odoslania informácie o výsledku vyhodnotenia ponúk podľa § 55 Zákona, ak nebola doručená žiadosť o nápravu, ak žiadosť o nápravu bola doručená po uplynutí lehoty podľa § 164 ods. 3 Zákona alebo ak neboli podané námietky podľa § 170 Zákona.

34.3 Úspešný uchádzač alebo uchádzači sú povinní poskytnúť verejnému obstarávateľovi riadnu súčinnosť potrebnú na uzavretie Zmluvy tak, aby mohla byť uzatvorená do 30 dní odo dňa uplynutia lehoty podľa ustanovení odsekov 2 až 7 § 56 Zákona, ak boli na jej uzatvorenie písomne vyzvaní. Úspešný uchádzač alebo uchádzači, ich subdodávatelia podľa § 56 ods. 16 Zákona a ich osoby podľa § 33 ods. 2 a § 34 ods. 3 sú povinní na účely poskytnutia riadnej súčinnosti potrebnej na uzavretie zmluvy, mať v registri konečných užívateľov výhod zapísaných konečných užívateľov výhod. Ak úspešný uchádzač alebo uchádzači odmietnu uzavrieť Zmluvu, alebo nie sú splnené povinnosti podľa prvej vety alebo podľa druhej vety, verejný obstarávateľ môže uzavrieť Zmluvu s uchádzačom alebo uchádzačmi, ktorí sa umiestnili ako druhí v poradí. Ak uchádzač alebo uchádzači, ktorí sa umiestnili ako druhí v poradí odmietnu uzavrieť Zmluvu, neposkytnú verejnému obstarávateľovi riadnu súčinnosť potrebnú na ich uzavretie tak, aby mohli byť uzavreté do 30 dní odo dňa, keď boli na ich uzavretie písomne vyzvaní alebo ak uchádzač alebo uchádzači, ktorí sa umiestnili ako druhí v poradí, ich subdodávatelia podľa § 56 ods. 16 Zákona a ich osoby podľa § 33 ods. 2 a § 34 ods. 3 nespĺnia povinnosť podľa druhej vety, verejný obstarávateľ môže uzavrieť Zmluvu s uchádzačom alebo uchádzačmi, ktorí sa umiestnili ako tretí v poradí. Uchádzač alebo uchádzači, ktorí sa umiestnili ako tretí v poradí, ich subdodávatelia podľa § 56 ods. 16 Zákona a ich osoby podľa § 33 ods. 2 a § 34 ods. 3, sú povinní splniť povinnosť podľa druhej vety a poskytnúť verejnému obstarávateľovi riadnu súčinnosť potrebnú na uzavretie Zmluvy tak, aby mohli byť uzavreté do 30 dní odo dňa, keď boli na ich uzavretie písomne vyzvaní.

34.4 Povinnosť mať zapísaných konečných užívateľov výhod v registri konečných užívateľov výhod sa vzťahuje na subdodávateľa, ktorý sa má podieľať na dodaní plnenia v sume najmenej 50 % z hodnoty plnenia uvedenej v ponuke uchádzača, (§ 56 ods. 16 Zákona). Povinnosť podľa predchádzajúcej vety sa vzťahuje na subdodávateľa po celú dobu trvania Zmluvy, ktorá je výsledkom postupu verejného obstarávania (§ 56 ods. 17 Zákona).

34.5 Povinnosť mať zapísaných konečných užívateľov výhod v registri konečných užívateľov výhod sa vzťahuje na každého člena skupiny dodávateľov.

34.6 Návrh Zmluvy musí zohľadniť všetky obchodné podmienky stanovené verejným obstarávateľom v časti „E. Obchodné podmienky“ týchto súťažných podkladov, ktoré sú v súlade s časťou „C“ a „D“.

34.7 Verejný obstarávateľ uzavrie zmluvu s úspešným uchádzačom v lehote viazanosti ponúk. Uzavretá zmluva nesmie byť v rozpore so zákonom č. 343/2015 Z. z. o verejnom obstarávaní v platnom znení, s Výzvou na predloženie ponúk, so súťažnými podkladmi a ponukou predloženou úspešným uchádzačom.

34.8 Ďalšie informácie

34.8.1 Verejný obstarávateľ si vyhradzuje právo overenia všetkých skutočností uvedených v ponuke uchádzačov, bez predchádzajúceho súhlasu uchádzačov.

34.8.2 Proces realizácie zadávania tejto zákazky, ktorý osobitne neupravujú tieto súťažné podklady sa riadi príslušnými ustanoveniami zákona o verejnom obstarávaní a súvisiacimi predpismi.

34.8.3 Verejný obstarávateľ, podľa § 41 Zákona, vyžaduje, aby uchádzači v ponuke, časť „Ostatné“, na samostatnom liste uviedli podiel zákazky, ktorý majú v úmysle zadať tretím osobám, navrhovaných subdodávateľov, predmety subdodávok a čestné vyhlásenia, že každý subdodávateľ spĺňa alebo najneskôr v čase plnenia bude spĺňať podmienky podľa § 32 ods. 1 Zákona.

34.8.4 Preukazovanie splnenia podmienok účasti uchádzačom sa uskutoční podľa pokynov uvedených v nasledujúcej časti súťažných podkladov – Podmienky účasti. V súlade s § 42 ods. 11 Zákona, v rámci určenia pravidiel pre splnenie podmienky podľa § 32 ods. 1 Zákona subdodávateľom, úspešný uchádzač je povinný, pred začatím plnenia predmetu Zmluvy, zabezpečiť, aby subdodávateľ verejnému obstarávateľovi preukázal, že spĺňa podmienky podľa § 32 ods. 1 Zákona alebo podľa príslušných ustanovení tretej hlavy ZVO, v lehote určenej v Zmluve (vid Časť „E“ – Obchodné podmienky). V prípade, že nebude subdodávateľom preukázané splnenie podmienok účasti podľa § 32 ods. 1 Zákona, plnenie podielu predmetu Zmluvy nie je oprávnený zabezpečiť a za riadne plnenie podielu predmetu Zmluvy, ktorý mal zabezpečiť tento subdodávateľ, je zodpovedný úspešný uchádzač ako dodávateľ, v zmysle Zmluvy.

34.8.5 Zapísanie konečných užívateľov výhod subdodávateľov v registri konečných užívateľov výhod overuje verejný obstarávateľ v informačnom systéme - Register konečných užívateľov výhod, v ktorom zverejnené údaje sú účinné podľa § 159 ods. 3 ZVO voči každému verejnému obstarávateľovi a obstarávateľovi.

Časť VII. Lehota viazanosti ponúk

35. Lehota viazanosti ponúk

Lehota viazanosti ponúk uplynie 31.01.2017. Do tejto lehoty sú uchádzači viazaní svojou ponukou.

Ponuky doručené na adresu uvedenú v bode 23.1 a predložené v lehote na predkladanie ponúk podľa bodu 23.2 sa počas plynutia lehoty viazanosti a po uplynutí lehoty viazanosti ponúk uchádzačom nevracajú. Zostávajú ako súčasť dokumentácie zadávania verejnej súťaže.

Ponuky uchádzačov ani ich časti sa nepoužijú bez súhlasu uchádzačov.

Verejný obstarávateľ: Mesto Nové Mesto nad Váhom

PODLIMITNÁ ZÁKAZKA

(práce)

SÚŤAŽNÉ PODKLADY

B. Zábezpeka

Nevyžaduje sa.

Verejný obstarávateľ: Mesto Nové Mesto nad Váhom

PODLIMITNÁ ZÁKAZKA

(práce)

SÚŤAŽNÉ PODKLADY

C. Opis predmetu obstarávania

V Novom Meste nad Váhom, október 2016

C. Opis predmetu obstarávania

Podrobný opis predmetu obstarávania obsahuje realizačný projekt stavby, ako súčasť súťažných podkladov na CD nosiči.

Uchádzač je povinný zahrnúť do svojej ponuky a v rámci realizácie stavby zabezpečiť:

1. vytýčenie inžinierskych sietí
2. vytýčenie stavby a výškové zameranie terénu stavby, autorizovaným geodetom
3. porealizačné zameranie stavby (nadzemné objekty i podzemné inžinierske siete) autorizovaným geodetom a jeho odovzdanie objednávateľovi v dvoch písomných vyhotoveniach a 1x na CD nosiči
4. projekt skutočného vyhotovenia stavby a jeho odovzdanie v jednom vyhotovení objednávateľovi

Verejný obstarávateľ: Mesto Nové Mesto nad Váhom

PODLIMITNÁ ZÁKAZKA

(práce)

SÚŤAŽNÉ PODKLADY

D. Spôsob určenia ceny

Obsah:

Neocenený výkaz výmer

V Novom Meste nad Váhom, október 2016

D. Spôsob určenia ceny

Súčasťou súťažných podkladov je spracovaný neocenený zoznam položiek na určenie ceny na práce/výkaz výmer /, ktoré majú byť vykonané, na CD nosiči.

Pri určovaní cien jednotlivých položiek prác je potrebné venovať pozornosť aj pokynom a záväzkom vyplývajúcich z pokynov pre uchádzačov na zhotovenie ponuky na vykonanie prác, z obchodných podmienok vykonania predmetu obstarávania, ako aj z iných dokladov tvoriacich súčasť zmluvného záväzku. **Všetky náklady na práce, ktoré nie sú osobitne uvedené v popise položky práce, ale s ňou bezprostredne súvisia, treba do príslušnej položky započítať.** Práca aj dodávka uvedená vo výkaze výmer, pre ktorú uchádzač neuvedie celkovú cenu položky, bude považovaná za už zahrnutú v iných cenách.

Ocenený výkaz výmer žiadame predložiť v písomnej forme ako jeden komplet.

Položky z výkazu výmer ktoré určujú konkrétneho výrobcu alebo výrobov, môžu byť nahradené **ekvivalentným** výrobkom s rovnakými alebo vyššími technickými parametrami,

1. Uchádzačom navrhované zmluvné ceny za požadovaný predmet zákazky budú vyjadrené v eurách zaokrúhlené na dve desatinné miesta a stanovené podľa § 3 zákona NR SR č.18/1996 Z. z. o cenách v znení neskorších predpisov, vyhlášky MF SR č. 87/1996 Z. z., ktorou sa vykonáva zákon NR SR č. 18/1996 Z. z. o cenách. Zmluvné ceny nesmú byť viazané na inú menu alebo parameter. Ceny sú konečné.

2. Ak je uchádzač platcom dane z pridanej hodnoty (ďalej len „DPH“), navrhovanú zmluvnú cenu uvedie v zložení:

- navrhovaná zmluvná cena bez DPH,
- sadzba DPH a výška DPH,
- navrhovaná zmluvná cena vrátane DPH v EUR, zaokrúhlenou na 2 desatinné miesta

3. Ak uchádzač nie je platcom DPH, uvedie navrhované ceny, ktorých súčasťou je aj DPH. Súčasne na túto skutočnosť v ponuke upozorní.

4. Navrhovaná cena predmetu zákazky, uvedeného v časti „C. Opis predmetu zákazky“ bude predložená v ponuke uchádzača ako „Kalkulácia ceny“ v členení podľa bodu 2. tejto časti súťažných podkladov. V cene uvedenej v kalkulácii budú zarátané všetky náklady spojené s poskytovaním predmetu zákazky.

5. Cena uvedená v návrhu zmluvy musí obsahovať cenu za celý predmet zákazky a Kalkuláciu ceny pre celý predmet zákazky na CD nosiči.

6. Kalkulácia ceny je prílohou č.1 **Zmluvy**

7.„Celkovú cenu predmetu zákazky vrátane DPH uchádzač uvedie vo svojom „Vyhlásení“ podľa časti „H“ týchto súťažných podkladov.

8. Dohodnutú cenu je možné meniť iba pri zmene colných a daňových predpisov, ako aj iných zákonných vplyvov majúcich priamy vzťah k stanoveniu ceny resp. poplatku (zmena cien vstupov materiálu), pričom dôvod zmeny musí byť preukázateľný.

9. Zmena ceny je možná len po odsúhlasení oboma zmluvnými stranami a bude sa bude realizovať písomným dodatkom k tejto Zmluve.

Verejný obstarávateľ: Mesto Nové Mesto nad Váhom

PODLIMITNÁ ZÁKAZKA

(práce)

SÚŤAŽNÉ PODKLADY

E. Obchodné podmienky dodania predmetu obstarávania

Obsah:

Vzor zmluvy o dielo.

V Novom Meste nad Váhom, október 2016

E. Obchodné podmienky

V tejto časti bude verejným obstarávateľom predložený v jednom vyhotovení originál návrhu zmluvy o dielo, ktorý uchádzač doplní obchodnými údajmi. Návrh zmluvy o dielo bude podpísaný štatutárnym zástupcom alebo štatutárnymi zástupcami v zmysle výpisu z obchodného registra alebo živnostenského listu.

Obchodné podmienky dodania predmetu zákazky:

S úspešným uchádzačom bude uzatvorená Zmluva podľa § 56 zákona o verejnom obstarávaní a podľa § 269 Obchodného zákonníka v platnom znení, na predmet zákazky podľa „A“. bodu 17.11. , Verejný obstarávateľ požaduje, aby bol návrh **Zmluvy** zaslaný zo strany uchádzača elektronicky. Verejný obstarávateľ požaduje, aby uchádzač predložil svoj návrh Zmluvy tak, aby návrh Zmluvy bol v súlade s týmito obchodnými podmienkami a týmito súťažnými podkladmi.

Zmluva bude uzatvorená na dobu určitú.

Verejný obstarávateľ si vyhradzuje pred podpísaním zmluvy právo v prípade potreby rokovať ešte s úspešným uchádzačom o jeho predloženom návrhu zmluvy.

Verejný obstarávateľ vyžaduje, aby faktúry od dodávateľa boli zasielané elektronicky.

Verejný obstarávateľ vyžaduje, aby uchádzač akceptoval Obchodné podmienky týkajúce sa dodania predmetu zákazky, ktoré vychádzajú z podmienok určených verejným obstarávateľom v častiach „C“ a „D“ týchto súťažných podkladov a sú v tejto časti formulované ako „Zmluva“ - Návrh.

Verejný obstarávateľ vyžaduje, aby uchádzač v Zmluve presne dodržal podrobnú špecifikáciu uvedenú v časti „C“ – Opis predmetu zákazky tak ako je uvedené v týchto súťažných podkladoch.

Uchádzač môže doplniť svoje obchodné podmienky, resp. navrhnúť úpravy a zmeny, ktoré však nesmú byť v rozpore so súťažnými podkladmi, s podmienkami verejného obstarávateľa, nesmú verejného obstarávateľa znevýhodňovať alebo mať za následok zvýšené náklady, ktoré verejný obstarávateľ v súvislosti s predmetom plnenia nepredpokladal a nesmú sa vymykať bežným obchodným zvyklostiam. Doplnujúce obchodné podmienky uchádzača, resp. navrhnuté úpravy a zmeny budú predmetom rokovania pri uzatvorení Zmluvy s úspešným uchádzačom a verejný obstarávateľ zohľadní len tie, na ktorých sa na rokovaní s úspešným uchádzačom dohodol a len tie, ktoré sú v súlade s Výzvou na predkladanie ponúk a s týmito súťažnými podkladmi.

Zmluva nadobudne platnosť podpisom zmluvných strán a účinnosť dňom nasledujúcim po dni jej zverejnenia v súlade s § 47a zákona č. 40/1964 Zb. Občianskeho zákonníka v znení neskorších predpisov v Centrálnom registri zmlúv Úradu vlády Slovenskej republiky. Obchodné podmienky verejného obstarávateľa sú uvedené v návrhu Zmluvy. Prípadné doplnky alebo zmeny Zmluvy nesmú byť v neprospech verejného obstarávateľa v postavení objednávateľa; môžu byť predmetom rokovania s úspešným uchádzačom pred uzatvorením tejto Zmluvy. Návrh uvedených doplnkov a zmien v prípade potreby predloží uchádzač osobitným dokladom na záver predložených obchodných podmienok, s uvedením nadpisu „Návrh doplnkov, resp. zmien obchodných podmienok“, podpísané štatutárnym zástupcom uchádzača, s presnými odkazmi na jednotlivé body Zmluvy.

V zmluvných vzťahoch sa namiesto pojmu uchádzač uvádza zhotoviteľ a namiesto pojmu verejný obstarávateľ sa uvádza objednávateľ.

2. Uchádzač predkladá návrh „Zmluvy“ **bez uvedenia cien** v časti ponuky označenej ako „OSTATNÉ“ ,

3. Uchádzač predkladá návrh „Zmluvy“ **s uvedením cien**, v časti ponuky označenej ako „KRITÉRIÁ“ ,

4. V Návrhu Zmluvy uchádzač vyplní všetky potrebné údaje; ustanovenia úvodného textu tejto časti SP – Časť „E“ - Obchodné podmienky nie sú dotknuté:

a) obchodné meno uchádzača (resp. vedúceho skupiny dodávateľov), adresa resp. sídlo, zápis v Obchodnom registri, právna forma, štatutárny orgán, IČO, DIČ, IČ DPH;

b) platiteľ DPH predloží navrhovanú zmluvnú cenu (budúcu akceptovanú zmluvnú cenu) - bez DPH, DPH, navrhovanú zmluvnú cenu celkom vrátane DPH a navrhovanú zmluvnú cenu slovami. Neplatiteľ DPH predloží navrhovanú zmluvnú cenu celkom, na túto skutočnosť upozorní;

c) meno a funkcia osoby, ktorá podpíše zmluvu v súlade s dokladom o oprávnení dodávať tovar, poskytovať službu alebo uskutočňovať stavebné práce;

d) finančnú identifikáciu s uvedením údajov majiteľa účtu (meno, adresa, kontaktná osoba, telefón, fax, IČO, DIČ, IČ DPH) a údajmi banky (názov, adresa, číslo účtu, mena, IBAN, SWIFT kód).

5. V prípade „skupiny dodávateľov“, ktorá nemá právnu formu, predkladá údaje za všetkých členov skupiny. Úspešná „skupina dodávateľov“ bez právnej formy vytvorí pred uzavretím Zmluvy o poskytovaní služieb právne vzťahy v súlade s § 37 Zákona. Verejný obstarávateľ vyžaduje vytvorenie právnej formy, ak ponuka „skupiny dodávateľov“ bola prijatá, z dôvodu riadneho plnenia tejto Zmluvy o poskytnutí služieb. Právnu formu je možné vytvoriť jednak niektorou z foriem obchodných spoločností podľa zákona č. 513/1991 Z. z. Obchodný zákonník v znení neskorších predpisov (ďalej len „Obchodný zákonník“), ale aj napríklad vytvorením združenia podľa zákona č. 40/1964 Z. z. Občiansky zákonník v znení neskorších predpisov (ďalej len „Občiansky zákonník“) alebo vytvorením európskej spoločnosti podľa zákona č. 562/2004 Z. z. o európskej spoločnosti a o zmene a doplnení niektorých zákonov v znení neskorších predpisov a následne je potrebné predložiť požadované údaje v súlade s bodom 4 pred uzavretím tejto Zmluvy o poskytovaní služieb.

6. Uchádzač je povinný sa oboznámiť s príslušnými zákonmi, technickými predpismi a príslušnými normami, ktoré sú aplikovateľné, resp. môžu ovplyvniť úkony a aktivity súvisiace s predložením ponuky alebo plnením Zmluvy.

Verejný obstarávateľ vyžaduje akceptovať Obchodné podmienky dodania predmetu zákazky, ktoré vychádzajú z podmienok určených verejným obstarávateľom v častiach „C“ a „D“ týchto súťažných podkladov.

Uchádzač vyjadří súhlas s týmito minimálnymi obchodnými a zmluvnými podmienkami vo svojom vyhlásení v predloženej ponuke podľa časti „A“ bod 17.4.

Výsledkom vyhlásenej súťaže – podlimitnej zákazky bude **Zmluva o dielo** na uskutočnenie stavebných prác uzatvorená s úspešným uchádzačom podľa § 3 zák. č. 343/2015 Z. z. o verejnom obstarávaní a o zmene a doplnení niektorých zákonov a § 269 Obchodného zákonníka na dobu **určitú**. **Zmluva** predložená úspešným

uchádzačom musí obsahovať minimálne požiadavky a podmienky verejného obstarávateľa uvedené v tejto časti súťažných podkladov.

Verejný obstarávateľ požaduje aby uchádzači predložili ako:

- Prílohu č. 1 Kalkuláciu ponukovej ceny ku **Zmluve** na celý predmet zákazky v zmysle týchto súťažných podkladov.

Úspešný uchádzač nemôže meniť minimálne požiadavky verejného obstarávateľa, uvedené v týchto súťažných podkladoch a v návrhu **Zmluvy**. Prípadné ďalšie doplnenia do návrhu **Zmluvy** zo strany úspešného uchádzača budú predmetom spoločného rokovania.

V prípade nedostatku finančných prostriedkov si verejný obstarávateľ vyhradzuje právo nepodpísať zmluvu.

Zmluva o dielo
Číslo /2016/OV
uzavretá podľa § 536 a násl. zákona č. 513/1991 Zb.
/Obchodného zákonníka/

I.

Zmluvné strany

1.1. Objednávateľ : **Mesto Nové Mesto nad Váhom**
ul. Čsl. armády č. 1
915 32 Nové Mesto nad Váhom

Štatutárny zástupca : **Ing. Jozef Trstenský**
primátor mesta

Zástupca k rokovaniam vo veciach

technických : **Ing. Dušan Macúch**

IČO : **311 863**

IČ DPH: **2021079841**

Bankové spojenie : **PRIMA banka Slovensko, a.s.**
pobočka Nové Mesto nad Váhom
č.ú. 5801265001/5600

1.2. Zhotoviteľ :

.....

.....

Zastúpený:

Oprávnená osoba

Ku technickému jednaniu:

IČO :

IČ DPH:

Bankové spojenie :

.....

.....

II. Východiskové údaje

2.1. Názov stavby/diela/: „Rekonštrukcia budov časti areálu bývalých vojenských skladov pre TSM v Novom Meste nad Váhom- stavebný objekt SO-03 GARÁŽE č.1“

2.2. Miesto stavby : Ulica Banská v Novom Meste nad Váhom

III.

Predmet zmluvy

3.1. Zhotoviteľ je povinný na základe realizačného projektu stavby(diela), vypracovaného v auguste 2014, na základe výsledkov verejnej súťaže, v zmysle podmienok rozhodnutí o povolení stavby zrealizovať dielo a v rámci realizácie stavby zabezpečiť:

1. vytýčenie inžinierskych sietí (podzemných i nadzemných) v priestore staveniska
2. vytýčenie stavby a výškové zameranie terénu stavby, autorizovaným geodetom
3. porealizačné zameranie stavby (nadzemné objekty i podzemné inžinierske siete) autorizovaným geodetom a jeho odovzdanie objednávateľovi v dvoch vyhotoveniach v písomnej forme a 1x na CD nosiči
4. projekt skutočného vyhotovenia stavby a jeho odovzdanie v jednom vyhotovení objednávateľovi

3.2. Zhotoviteľ sa zaväzuje vykonať dielo vo vlastnom mene, na vlastnú zodpovednosť a nebezpečenstvo, v súlade s platnými právnymi predpismi o bezpečnosti práce a ochrane zdravia, v súlade s platnými právnymi predpismi o požiarnej ochrane a s rešpektovaním rozhodnutí orgánov štátnej a verejnej správy.

3.3. Vybudované dielo v rozsahu bodu 3.1. bude mať akostné a technické ukazovatele v zmysle platných právnych predpisov, platných technických noriem a projektu stavby (diela).

IV.

Čas plnenia

4.1. Zhotoviteľ sa zaväzuje vykonať dielo v čase od 1.2.2017 do

4.2. Dodržanie času plnenia zo strany zhotoviteľa je závislé od riadneho a včasného spolupôsobenia objednávateľa dohodnutého v tejto zmluve. Po dobu omeškania objednávateľa s poskytnutím spolupôsobenia a splnenia podmienok nie je zhotoviteľ v omeškaní so splnením zmluvy.

4.3. Objednávateľ sa zaväzuje dokončené dielo bez zbytočného odkladu prevziať a zaplatiť za jeho zhotovenie dohodnutú cenu.

4.4. Neukončenie diela zo strany zhotoviteľa za podmienok uvedených v zmluve v dohodnutom čase plnenia, prípadne odstúpenie zhotoviteľa od zmluvy, sa považuje za podstatné porušenie zmluvy a objednávateľ je oprávnený uplatniť zmluvnú pokutu vo výške 20 % z ceny diela v zmysle čl. V. Ustanovenie čl. IX. bod 9.1. sa neuplatní. Podstatným porušením zmluvy pre uplatnenie vyššie uvedenej pokuty, sa bude považovať neukončenie diela z viny zhotoviteľa v termíne do 30.6.2017

V.

Cena

5.1. Cena za zhotovenie predmetu zmluvy v rozsahu čl. III. tejto zmluvy je stanovená dohodou zmluvných strán v zmysle § 3 zákona č. 18/1996 Z.z. o cenách v zložení:

EUR

Cena stavby bez DPH
DPH (20%)
Celková cena s DPH

5.2. Ocenený výkaz výmer s popisom stavebných prác je v prílohe č. 1 zmluvy o dielo (v písomnej forme) a tvorí jej neoddeliteľnú súčasť.

5.3. V cene za zhotovenie diela sú obsiahnuté náklady na vybudovanie, prevádzku, údržbu a vypratanie zariadenia staveniska zhotoviteľa.

5.4. Objednávateľ prehlasuje, že na predmet tejto zmluvy má zabezpečené finančné prostriedky z rozpočtu mesta.

5.5. Ak objednávateľ odstúpi od zmluvy, zaväzuje sa zaplatiť zhotoviteľovi skutočne vykonané práce ku dňu, kedy písomné odstúpenie od zmluvy došlo na vedomie zhotoviteľovi, a to na základe vzájomne odsúhlasenej kalkulácie vykonaných prác.

5.6. Odôvodnené a účelovo vynaložené náklady zhotoviteľa mimo dohodnutého rozsahu predmetu zmluvy bude zhotoviteľ fakturovať objednávateľovi na základe zápisu v stavebnom denníku, odsúhlaseného technickým dozorom objednávateľa a platného dodatku zmluvy.

5.7. V prípade, že v dobe realizácie diela vzniknú oficiálne štátom vyhlásené zmeny cien /devalvácia, dovozná prirážka, DPH a pod./, ktoré budú mať priamy dopad na cenu diela, zhotoviteľ tieto zmeny premietne do celkovej ceny diela.

VI.

Platobné podmienky

6.1. Cena za zhotovenie diela bude faktúrovaná na základe skutočne vykonaných prác z oceneného výkazu výmer odsúhlasených technickým dozorom investora, v jednotkových cenách uvedených v priloženom ocenenom výkaze výmer zhotoviteľa.

U poplatku za skládkovanie, okrem stavebnej sute a zeminy, ktorej odvoz a skládkovanie si zabezpečí objednávateľ na vlastné náklady, sa za skutočne vykonané práce bude považovať množstvo ton zaznamenaných na potvrdených kópiach vážnych lístkov s určením názvu akcie, ktoré zhotoviteľ obdrží od príslušného pracovníka TSM na Zberovom dvore na ul. Banská v N.Meste n/V a od správcu skládky.

6.2. Prílohou súpisu vykonaných prác budú potvrdené kópie vážnych lístkov za skládkovanie materiálov na báze skla, kovu, plastov, dreva, živice a ostatných chemických látok na určených skládkach. Poplatok za skládkovanie bude uznaný len do výšky tonáže zaznamenatej na potvrdených kópiach vážnych lístkov.

6.3. Cenu za zhotovenie diela uhradí objednávateľ na základe faktúr, vystavených zhotoviteľom počas plnenia predmetu tejto zmluvy.

Neoddeliteľnou prílohou faktúr je súpis skutočne vykonaných prác potvrdený technickým dozorom investora.

6.4. Lehota splatnosti faktúr zhotoviteľa je 30 pracovných dní od doručenia objednávateľovi.

6.5. V prípade, že faktúra nebude obsahovať náležitosti, uvedené v tejto zmluve, je objednávateľ oprávnený vrátiť ju zhotoviteľovi na doplnenie. V takom prípade nová lehota splatnosti začne plynúť doručením doplnenej faktúry objednávateľovi.

6.6. V prípade väd alebo nedorobkov diela objednávateľ uhradí zhotoviteľovi po dokončení diela náklady do výšky 90 % dohodnutej ceny diela. Zostávajúcich 10% uhradí po dokončení prác, protokolárnom odovzdaní a prevzatí diela a po odstránení všetkých chýb a nedorobkov uvedených v protokole z odovzdania a prevzatia diela, po úplnom odstránení zariadenia staveniska, a po predložení konečnej faktúry doloženej súpisom zmluvne vykonaných prác a dodávok potvrdených technickým dozomom

VII.

Záručná doba - zodpovednosť za vady

7.1. Zhotoviteľ zodpovedá za to, že predmet zmluvy je zhotovený podľa podmienok zmluvy a je v záručnej dobe po dobu 5 rokov okrem zariadení, ktoré majú stanovenú výrobcom nižšiu záručnú dobu. Zhotoviteľ zodpovedá za to, že predmet zmluvy počas záručnej doby bude mať vlastnosti stanovené a dohodnuté v tejto zmluve.

7.2. Zhotoviteľ zodpovedá za vady, ktoré predmet zmluvy má v čase jeho odovzdania objednávateľovi. Za vady, ktoré sa prejavili po odovzdaní predmetu zmluvy objednávateľovi, zodpovedá zhotoviteľ iba vtedy, ak boli spôsobené porušením jeho povinností.

7.3. Zhotoviteľ nezodpovedá za vady predmetu zmluvy, ktoré boli spôsobené použitím podkladov a vecí, poskytnutých objednávateľom a zhotoviteľ ani pri vynaložení všetkej starostlivosti nemohol zistiť ich nevhodnosť alebo na ňu upozornil objednávateľa a ten na ich použití trval.

7.4. Záručná doba začína plynúť odo dňa písomného odovzdania predmetu zmluvy objednávateľovi a trvá 5 rokov.

7.5. Počas záručnej doby má objednávateľ právo požadovať a zhotoviteľ povinnosť bezplatne odstrániť vady predmetu zmluvy. Objednávateľ sa zaväzuje, že prípadnú reklamáciu väd predmetu zmluvy uplatní bezodkladne po jej zistení písomnou formou.

7.6. Zhotoviteľ sa zaväzuje odstrániť reklamované vady predmetu zmluvy do 30 dní od doručenia oprávnenej reklamácie objednávateľa a v prípade havárijného stavu do 7 dní.

7.7. Ak sa ukáže, že vada predmetu zmluvy je neopraviteľná, zaväzuje sa zhotoviteľ dodať v čo najkratšom technicky možnom čase náhradný predmet zmluvy, resp. znížiť cenu predmetu zmluvy.

7.8. V prípade, že zhotoviteľ nezačne odstraňovať reklamované vady predmetu zmluvy do 30 dní od doručenia oprávnenej reklamácie objednávateľa je objednávateľ oprávnený odstrániť vady predmetu zmluvy na náklady zhotoviteľa.

7.9. Ak objednávateľ nereklamoval zjavné vady a nedorobky, predmetu zmluvy zaniká jeho právo zo zodpovednosti za tieto vady a nedorobky v zmysle § 562 Obchodného zákonníka.

VIII.

Podmienky vykonania diela

8.1. Zhotoviteľ je povinný písomne odovzdať dielo objednávateľovi zápisom o odovzdaní a prevzatí stavby (diela). Po dokončení diela zhotoviteľ písomne vyzve zástupcu objednávateľa 10 dní dopredu k prevzatiu diela. Dielo je možné odovzdať aj po jednotlivých ucelených častiach podľa bodu 3.1. na dielčí odovzdávací protokol, iba v tom prípade, ak medzi dokončením ucelenej časti a dokončením celého diela je časový rozdiel.

8.2. Dielo bude považované za dokončené až písomným potvrdením objednávateľa v zápisnici o odovzdaní a prevzatí, že dielo preberá. Dňom prevzatia diela zástupcom objednávateľa a úhradou ceny za dielo sa objednávateľ stáva vlastníkom diela. Objednávateľ si vyhradzuje právo neprevziať dielo, pokiaľ bude mať vady a nedorobky, brániace riadnemu užívaniu, alebo nebude mať akostné a technické ukazovatele v zmysle platných predpisov a technických noriem.

8.3. Objednávateľ je oprávnený kontrolovať zhotovenie stavby (diela) povereným technickým dozrom p.Jozefom Jurigom.

8.4. Ak objednávateľ zistí, že zhotoviteľ zhotovuje dielo v rozpore so zmluvou, platnými právnymi predpismi a technickými normami alebo technologickými postupmi, je oprávnený bez zbytočného odkladu písomným vyjadrením povereného technického dozora v stavenom denníku zastaviť zhotovovanie diela do odstránenia väd diela. Ak zhotoviteľ diela tak neurobí ani v primeranej lehote na to poskytnutej, považuje sa to za podstatné porušenie zmluvy a objednávateľ je oprávnený odstúpiť od zmluvy a uplatniť zmluvnú pokutu podľa čl. IV. ods. 4.4. Za primeranú lehotu podľa ods. 1 § 346 Obchodného zákonníka sa považuje 14 kalendárnych dní.

8.5. Zhotoviteľ zabezpečí na svoje náklady stráženie a osvetlenie staveniska.

8.6. Zhotoviteľ zodpovedá za bezpečnosť a ochranu zdravia vlastných pracovníkov a čistotu a poriadok na stavenisku.

8.7. Zhotoviteľ odstráni na vlastné náklady odpady, ktoré sú výsledkom jeho činnosti v zmysle zákona č.79/2015 o odpadoch a objekty zariadenia staveniska do 15 dní po termíne písomného prevzatia stavby (diela) objednávateľom.

8.8. Objednávateľ požaduje od zhotoviteľa triedenie ornice a stavebnej sute na určenom mieste v rámci stavby. Ornica a stavebná suť bude odvázaná Technickými službami mesta Nové Mesto nad Váhom, ktoré zabezpečia ich skládkovanie.

Objednávateľ doporučuje pre skládkovanie materiálov na báze skla, kovu, plastov, dreva, živice a ostatných chemických látok regionálnu skládku odpadov Kopaničiarska odpadová spoločnosť, s.r.o. - skratka K.O.S., s.r.o. v Kostolnom vo vzdialenosti do 20 km s poplatkom za skládkovanie živičných materialov 38,44- €/t s DPH.

8.9. Zhotoviteľ je povinný viesť stavebný denník v súlade s prílohou č. 2 k tejto zmluve, ktorá tvorí jej neoddeliteľnú súčasť.

8.10. Podmienkou odovzdania a prevzatia predmetu zmluvy (diela) je zabezpečenie úspešného vykonania skúšok a zabezpečenie atestov a certifikátov použitých materiálov a výrobkov.

8.11. Zhotoviteľ zodpovedá podľa platných predpisov za škody spôsobené pri realizácii diela, pokiaľ boli spôsobené z jeho viny.

8.12. Nedorobkom sa rozumie nedokončená práca oproti zmluve.

8.13. Vadou sa rozumie odchýlka v kvalite, rozsahu a parametroch diela, stanovených platnými právnymi predpismi, platnými technickými normami a technologickými postupmi.

IX.

Zmluvné pokuty

9.1. Ak zhotoviteľ nesplní termín ukončenia diela podľa čl.IV. tejto zmluvy, je povinný zaplatiť objednávateľovi zmluvnú pokutu vo výške 0,1 % z dohodnutej ceny, uvedenej v článku V. tejto zmluvy za každý deň omeškania.

9.2. Ak objednávateľ neuhradí zhotoviteľovi faktúru v lehote splatnosti, uvedenej v článku VI. tejto zmluvy, je povinný zaplatiť zhotoviteľovi úroky z omeškania vo výške 0,1 % z fakturovanej finančnej čiastky za každý deň omeškania. Tieto úroky sa nevzťahujú na neuhradených 20% nákladov diela v zmysle čl. IV. zmluvy.

X.

Záverečné ustanovenia

10.1. Meniť alebo dopĺňovať text tejto zmluvy je možné len formou písomných dodatkov, ktoré budú platné, ak budú riadne potvrdené oprávnenými zástupcami oboch zmluvných strán.

10.2. Ktorákoľvek zo zmluvných strán je oprávnená navrhnúť dodatok k tejto zmluve. Dodatky sa poradovo číslujú a zasielajú druhej strane v piatich vyhotoveniach.

10.3. Zmluva je uzavretá okamihom podpísania oprávnenými zástupcami obidvoch zmluvných strán.

10.4. Ak nastanú niektorej zo zmluvných strán skutočnosti, brániace riadnemu plneniu tejto zmluvy, je táto zmluvná strana povinná to ihneď a bez zbytočného odkladu oznámiť druhej zmluvnej strane a vyvolať rokovanie zodpovedných zástupcov, oprávnených k podpisu zmluvy a jej dodatkov.

10.5. Zmluvná strana u ktorej vznikla neschopnosť plniť zmluvný záväzok v dôsledku vyššej moci (napr. živelné pohromy, vojenský konflikt, teroristický útok, generálna stávka a pod.) je povinná bez odkladu písomne uviesť druhú zmluvnú stranu o tejto skutočnosti.

10.6. Ak nie je v tejto zmluve dojednané inak, platia ustanovenia Obchodného zákonníka v plnom rozsahu.

10.7. Táto zmluva je vypracovaná v piatich vyhotoveniach, z ktorých zhotoviteľ obdrží dve vyhotovenia a objednávateľ tri vyhotovenia.

V
dňa :

V Novom Meste nad Váhom
dňa:

Zhotoviteľ :

Objednávateľ

.....

.....

Ing. Jozef Trstenský
primátor mesta

Obsah, rozsah a spôsob vedenia stavebného denníka

1. Zhotoviteľ je povinný viesť odo dňa prevzatia staveniska o prácach, ktoré vykonáva, stavebný denník. Povinnosť viesť denník sa končí odovzdaním a prevzatím diela.
2. Do denníka sa zapisujú všetky skutočnosti, rozhodné pre plnenia zmluvy, najmä údaje o časovom postupe prác a ich akosti, zdôvodnenie odchýlok vykonaných prác od projektovej dokumentácie a údaje, potrebné na posúdenie prác orgánmi štátnej správy.
3. V priebehu pracovného času musí byť denník na stavbe trvale prístupný.
4. Objednávateľ je povinný sledovať obsah denníka a pripájať svoje stanovisko k zápisom.
5. Denník sa skladá z úvodných listov, z denných záznamov a príloh.
6. Úvodné listy obsahujú všetky dôležité údaje o diele, najmä prehľad zmlúv, zoznamov dokladov a úradných vyjadrení a rozhodnutí o diele, prehľad skúšok každého druhu.
7. Denné záznamy sa vyhotovujú minimálne vo dvoch vyhotoveniach, po jednom pre každú zmluvnú stranu.
8. Denné záznamy zapisuje oprávnený pracovník zhotoviteľa.
9. Do denných záznamov môžu zapisovať potrebné skutočnosti aj oprávnení zástupcovia objednávateľa a spracovateľa projektovej dokumentácie.
10. Ak je k denným záznamom potrebné stanovisko druhej zmluvnej strany, musí byť toto stanovisko zaznamenané do denníka do 3 pracovných dní.
11. Denník uschováva zhotoviteľ po dobu 5 rokov od odovzдания a prevzatia diela.

Verejný obstarávateľ: Mesto Nové Mesto nad Váhom

PODLIMITNÁ ZÁKAZKA

(práce)

SÚŤAŽNÉ PODKLADY

F. Podmienky účasti uchádzačov

V Novom Meste nad Váhom, október 2016

Podmienky účasti uchádzačov

Podmienky účasti uchádzačov sú uvedené vo Výzve na predkladanie ponúk v Oddiele III zverejneného vo vestníku č., vo vestníku č. 207/2016 zo dňa 25.10.2016 pod č. 14970-WYP

Požiadavky verejného obstarávateľa na doklady

- požadované doklady:

Časť „**Ostatné**“ (samostatná obálka s identifikačnými údajmi)

A/ kompletne vypísaný a podpísaný krycí list, štatutárnym zástupcom alebo štatutárnymi zástupcami v zmysle výpisu z obchodného registra alebo živnostenského listu krycí list (**bez cenovej ponuky**), so súpisom všetkých predložených dokladov

B/ V zmysle § 114 ods. 2 zákona č. 343/2015 Z. z. o verejnom obstarávaní a o zmene a doplnení niektorých zákonov v znení neskorších predpisov (ďalej len "zákon") verejný obstarávateľ na preukázanie splnenia podmienok účasti týkajúcich sa osobného postavenia vyžaduje doklad o oprávnení dodávať tovar, uskutočňovať stavebné práce alebo poskytovať službu v rozsahu, ktorý zodpovedá predmetu zákazky.

Uchádzač zapísaný v zozname hospodárskych subjektov podľa zákona o verejnom obstarávaní nie je povinný predkladať doklady na preukázanie splnenia podmienok účasti týkajúcich sa osobného postavenia podľa 114 ods. 2 zákona o verejnom obstarávaní.

Skupina dodávateľov preukazuje splnenie podmienok účasti vo verejnom obstarávaní týkajúcich sa osobného postavenia za každého člena skupiny osobitne a splnenie podmienok účasti vo verejnom obstarávaní týkajúce sa finančného a ekonomického postavenia a technickej alebo odbornej spôsobilosti preukazuje spoločne.

C/ ekonomické a finančné postavenie

C.1. Podľa § 33 ods. 1 písm. a) zákona č. 343/2015 Z. z. o verejnom obstarávaní a o zmene a doplnení niektorých zákonov v znení neskorších predpisov:

Vyjadrenie banky alebo pobočky zahraničnej banky. Doklad musí byť v originálnom vyhotovení alebo úradne overenou kópiou týchto dokumentov.

Minimálna požadovaná úroveň štandardu: Kladné vyjadrenie banky alebo pobočky zahraničnej banky, v ktorom musí byť uvedené, že za obdobie posledných troch rokov (2013 – 2015), alebo za obdobie od začiatku podnikateľskej činnosti, ak podniká kratšie ako stanovené obdobie, nebol uchádzač v nepovolenom debete a je schopný plniť svoje záväzky voči banke (dodržuje splátkový kalendár v prípade splácania úveru a pod.).

Verejný obstarávateľ požaduje, aby túto podmienku uchádzač predložil čestným vyhlásením podpísané osobou oprávnenou konať v mene uchádzača, v ktorom uchádzač vyhlási, že nemá otvorený účet a záväzky v inej banke/bankách okrem tej/tých, od ktorej/ktorých predložil vyjadrenie banky.

Uchádzač alebo záujemca môže podľa § 33 ods. 2 na preukázanie finančného a ekonomického postavenia využiť finančné zdroje inej osoby, bez ohľadu na ich právny vzťah. V takomto prípade musí uchádzač alebo záujemca verejnému

obstarávateľovi preukázať, že pri plnení Zmluvy alebo koncesnej zmluvy bude skutočne používať zdroje osoby, ktorej postavenie využíva na preukázanie finančného a ekonomického postavenia. Skutočnosť podľa druhej vety preukazuje záujemca alebo uchádzač písomnou zmluvou uzavretou s osobou, ktorej zdrojmi mieni preukázať svoje finančné a ekonomické postavenie. Z písomnej zmluvy musí vyplývať, záväzok osoby, že poskytne plnenie počas celého trvania zmluvného vzťahu. Osoba, ktorej zdroje majú byť použité na preukázanie finančného a ekonomického postavenia, musí preukázať splnenie podmienok účasti týkajúceho sa osobného postavenia okrem § 32 ods. 1 písm. e) a nesmú u nej existovať dôvody na vylúčenie podľa § 40 ods. 6 písm. a) až h) a ods. 7.

Odôvodnenie primeranosti určenej podmienky účasti: preukázanie skutočnosti, že uchádzač je z hľadiska svojho ekonomického a finančného postavenia schopný riadne plniť predmetnú zmluvu vzhľadom na predpokladanú hodnotu zákazky. Podmienka je primeraná a vychádza z potreby uzatvoriť zmluvný vzťah s finančne a ekonomicky stabilným partnerom, s cieľom vyhnúť sa riziku pri plnení si budúceho zmluvného záväzku.

Verejný obstarávateľ požaduje aby, v zmysle § 33 ods. 3 zákona o VO uchádzač alebo záujemca a iná osoba, ktorej zdroje majú byť použité na preukázanie finančného a ekonomického postavenia, zodpovedali za plnenie zmluvy spoločne.

Verejný obstarávateľ môže pri vyhodnotení splnenia podmienok účasti podľa § 40 ods. 5 zákona o VO písomne požiadať uchádzača alebo zájemcu o nahradenie inej osoby, prostredníctvom ktorej preukazuje finančné a ekonomické postavenie, ak existujú dôvody na vylúčenie. Uchádzač alebo záujemca je povinný urobiť tak do piatich pracovných dní odo dňa doručenia žiadosti.

V prípade uchádzača, ktorého tvorí skupina dodávateľov zúčastnená na verejnom obstarávaní, požaduje sa preukázanie splnenia podmienok účasti ekonomického a finančného postavenia podľa tohto bodu oznámenia za všetkých členov skupiny spoločne.

Uchádzač alebo osoba, ktorej zdroje majú byť použité na preukázanie finančného a ekonomického postavenia môže predbežne nahradiť doklady na preukázanie splnenia podmienok účasti jednotným európskym dokumentom (JED) podľa § 39.

Ak uchádzač použije jednotný európsky dokument, verejný obstarávateľ môže na zabezpečenie riadneho priebehu verejného obstarávania kedykoľvek v jeho priebehu uchádzača požiadať o predloženie dokladu alebo dokladov nahradených týmto jednotným európskym dokumentom.

D/ technická spôsobilosť preukázaná:

zoznamom stavebných prac uskutočnených za predchádzajúcich päť rokov (2011-2015) doplneným potvrdeniami o uspokojivom vykonaní stavebných prac s uvedením cien, miest a lehôt uskutočnenia prac a zhodnotenia uskutočnených prac podľa obchodných podmienok v zmysle § 34 ods. 1 písm. b) zákona č. 343/2015 Z. z. o verejnom obstarávaní

- zoznamom minimálne 3 zmlúv na realizáciu prác rovnakého alebo podobného charakteru ako je v predmete zákazky, každá v hodnote min. 200 000 EUR (bez DPH).

podľa § 34 ods. 1 písm. g) Údajmi o vzdelaní a odbornej praxi alebo o odbornej kvalifikácii riadiacich pracovníkov, osobitne osôb zodpovedných za riadenie stavebných prác zákona

podľa § 34 ods. 1 písm.i)- údajmi o priemernom ročnom počte zamestnancov a o počte riadiacich zamestnancov za predchádzajúce tri roky

podľa § 34 ods. 1 písm j)- údajmi o strojovom a technickom vybavení, ktoré má uchádzač k dispozícii na uskutočnenie stavebných prác

podľa § 34 ods. 1 písm.l -uvedením podielu plnenia zo zmluvy, ktorý má uchádzač v úmysle zabezpečiť subdodávateľom,písomnou zmluvou uzavretej medzi uchádzačom a subdodávateľom, počas trvania zmluvy

Uchádzač môže na preukázanie technickej spôsobilosti alebo odbornej spôsobilosti využiť technické a odborné kapacity inej osoby, bez ohľadu na ich právny vzťah. V takomto prípade musí uchádzač verejnému obstarávateľovi preukázať, že pri plnení zmluvy bude skutočne používať kapacity osoby, ktorej spôsobilosť využíva na preukázanie technickej spôsobilosti alebo odbornej spôsobilosti. Skutočnosť podľa druhej vety preukazuje uchádzač písomnou zmluvou uzavretou s osobou, ktorej technickými a odbornými kapacitami mieni preukázať svoju technickú spôsobilosť alebo odbornú spôsobilosť. Z písomnej zmluvy musí vyplývať záväzok osoby, že poskytne svoje kapacity počas celého trvania zmluvného vzťahu. Osoba, ktorej kapacity majú byť použité na preukázanie technickej spôsobilosti alebo odbornej spôsobilosti, musí preukázať splnenie podmienok účasti týkajúce sa osobného postavenia a nesmú u nej existovať dôvody na vylúčenie podľa § 40 ods. 6 písm. a) až h) a ods. 7 zákona; oprávnenie dodávať tovar, uskutočňovať stavebné práce, alebo poskytovať službu preukazuje vo vzťahu k tej časti predmetu zákazky, na ktorú boli kapacity uchádzačovi poskytnuté.

V prípade uchádzača, ktorého tvorí skupina dodávateľov zúčastnená na verejnom obstarávaní, požaduje sa preukázanie splnenia podmienok účasti podľa tohto bodu oznámenia za všetkých členov skupiny spoločne.

Uchádzač alebo osoba, ktorej zdroje majú byť použité na preukázanie technickej a odbornej spôsobilosti môže predbežne nahradiť doklady na preukázanie splnenia podmienok účasti jednotným európskym dokumentom (JED) podľa § 39. Ak uchádzač použije jednotný európsky dokument, verejný obstarávateľ môže na zabezpečenie riadneho priebehu verejného obstarávania kedykoľvek v jeho priebehu uchádzača požiadať o predloženie dokladu alebo dokladov nahradených týmto jednotným európskym dokumentom podľa § 39 ods. 6 zákona.

Verejný obstarávateľ alebo obstarávateľ požaduje, aby uchádzač alebo záujemca a iná osoba, ktorej kapacity majú byť použité na preukázanie technickej spôsobilosti, alebo odbornej spôsobilosti, zodpovedali za plnenie zmluvy spoločne.

Z uchádzačom predkladaných dokladov preukazujúcich spôsobilosť podľa § 34 zákona musí byť zrejmé splnenie vyššie identifikovanej minimálnej úrovne požadovanej verejným obstarávateľom a rovnako musí byť zrejmé, že preukazovanie sa týka osoby uchádzača. Vyžaduje sa predloženie originálov alebo úradne

osvedčených kópií všetkých dokladov uvedených podľa tohto bodu Oznámenia, pokiaľ nie je uvedené inak.

Odôvodnenie primeranosti:

Verejný obstarávateľ požadovaním tejto podmienky účasti skúma schopnosť uchádzača dodať požadovaný predmet zákazky v požadovanej kvalite. Podmienka účasti je potrebná a primeraná vo vzťahu k predmetu zákazky, pretože uchádzač musí preukázať schopnosť zabezpečiť kvalitu a spoľahlivosť dodaného predmetu zákazky. Preukázanie certifikácie sa požaduje v zmysle štandardov EÚ.

Zo súťaže bude vylúčený uchádzač, ktorý predloží neúplnú ponuku na dodanie predmetu zákazky.

Splnenie podmienok účasti uchádzač preukáže predložením originálnych dokladov, alebo ich úradne overených kópií.

Uchádzač, ktorý neposkytne požadované doklady, bude vylúčený z výberu verejného obstarávateľa na dodanie predmetu zákazky.

Časť „**Kritéria**“ (samostatná obálka s identifikačnými údajmi)

A/ kompletne vypísaný krycí list a podpísaný štatutárnym zástupcom alebo štatutárnymi zástupcami v zmysle výpisu z obchodného registra alebo živnostenského listu krycí list

E/ kalkulácia navrhovanej ceny / **ocenený výkaz výmer v EUR**/ - príloha č. 1 ku zmluve o dielo

F/ návrh zmluvy o dielo v jednom vyhotovení

H/ Vzor vyhlásenia

Všetky predložené doklady v zmysle výpisu z obchodného registra alebo živnostenského listu, musia byť podpísané konateľom resp. konateľmi a uchádzač ich označí podľa poradia od A po H.

Žiadame o predloženie tejto časti ponuky aj časti „Ostatné“ v elektronickej forme na CD nosiči. Dôverné údaje, ktoré nie sú určené na zverejnenie prosíme vyznačiť.

Formulár A

**Údaje o vzdelaní a odbornej praxi
vedúcich zamestnancov a zamestnancov zodpovedných za plnenie zmluvy**

<i>Funkcia</i>		
<i>Meno a priezvisko:</i>		<i>Dátum narodenia:</i>
<i>Stupeň zodpovednosti:</i>		
<i>Vzdelanie:</i>		
<i>Najvyššie dosiahnuté vzdelanie:</i>	<i>Názov školy:</i>	<i>Dátum ukončenia školy:</i>
<i>Získané diplomy:</i>		
<i>Iné odborné vzdelanie:</i>		
<i>Názov školy:</i>	<i>Dátum ukončenia školy:</i>	<i>Získané diplomy:</i>
<i>Odborná prax:</i>		
<i>Celková prax (roky):</i>	<i>Na podobných zmluvách:</i>	<i>V navrhovanej funkcii:</i>
<i>Odborná prax za posledných rokov v chronologickom poradí:</i>		
<i>Od - do</i>	<i>Zamestnávateľ</i>	<i>Pracovné zaradenie/funkcia:</i>

Formulár B

Stavba uskutočnená v predchádzajúcich piatich rokoch(2011-2015)

<i>Názov zmluvy:</i>	
<i>Krajina:</i>	
Objednávateľ:	
<i>Názov organizácie:</i>	
<i>Sídlo:</i>	
<i>Mesto (Obec):</i>	
<i>PSC:</i>	
<i>Ulica:</i>	
<i>číslo:</i>	
Osoba objednávateľa poverená poskytnutím informácií:	
<i>Meno a priezvisko:</i>	<i>Kontakt:</i>
	<i>Telefón:</i>
	<i>Fax:</i>
	<i>E-mail:</i>
	<i>Iné:</i>
Úloha v zmluve:	
<i>Hlavný dodávateľ:</i>	<i>Subdodávateľ:</i>
Cena stavby:	
<i>Zmluvná cena:</i>	<i>Realizačná cena:</i>
<i>Dôvod rozdielu cien:</i>	
Termín uskutočnenia stavby:	
<i>Zmluvný termín:</i>	<i>Skutočný termín:</i>
<i>Dôvod rozdielu termínov:</i>	
<i>Potvrdenie objednávateľa:</i>	

Formulár C

Výrobné technické alebo strojové zariadenia

Položka zariadenia	
<i>Meno výrobcu:</i>	<i>Model a menovitý výkon:</i>
<i>Kapacita:</i>	<i>Rok výroby:</i>
<i>Počet kusov:</i>	<i>Technický stav:</i>
Aktuálny stav	
1. <i>Súčasnú umiestnenie:</i>	
2. <i>Súčasnú záväzky:</i>	
Zdroj nadobudnutia zariadenia	
<ul style="list-style-type: none"><input type="radio"/> vo vlastníctve<input type="radio"/> na leasing<input type="radio"/> v prenájme<input type="radio"/> špeciálne vyrobené	
<i>* vhodnú alternatívu vyberte podčiarknutím</i>	

Formulár D

**Uskutočnená stavba s celkovým nákladom nad 200 000- € (bez DPH)
rovnakého alebo podobného predmetu obstarávania**

Názov zmluvy:	
Krajina:	
Odberateľ	
Názov organizácie:	
Sídlo:	
Mesto(Obec):	PSČ:
Ulica:	číslo:
Osoba objednávateľa poverená poskytnutím informácií	
Meno a priezvisko:	Kontakt:
	Telefón:
	Fax:
	E-mail:
Úloha v zmluve	
Hlavný dodávateľ	Subdodávateľ
Cena stavby	
Zmluvná cena	Realizačná cena
Dôvod rozdielu cien	
Termín uskutočnenia stavby	
Zmluvný termín	Skutočný termín
Dôvod rozdielu termínov	

Vec: **Čestné vyhlásenie**

..... so sídlom v , zastúpená, vyhlasuje, že na majetok spoločnosti nebol vyhlásený konkurz, proti spoločnosti nie je začaté konkurzné alebo vyrovnávacie konanie ani nebol zamietnutý návrh na vyhlásenie konkurzu pre nedostatok majetku a spoločnosť nie je v likvidácii.

podpis konateľa resp. konateľov
v zmysle výpisu z obchodného
registra alebo živnostenského
listu

Vec: Čestné vyhlásenie

..... so sídlom zastúpená vyhlasuje, že nemá v Slovenskej republike alebo v krajine svojho sídla evidované nedoplatky poistného do zdravotného poistenia, do nemocenského poistenia a do starobného dôchodkového sporenia, ktoré sa vymáhajú výkonom rozhodnutia, a ak má sídlo v Slovenskej republike, aj evidované nedoplatky príspevku na poistenie v nezamestnanosti, ktoré sa vymáhajú výkonom rozhodnutia.

Nemá v Slovenskej republike alebo v krajine svojho sídla evidované daňové nedoplatky na dani z nehnuteľností, ktoré sa vymáhajú výkonom rozhodnutia.

Zoznam správcov dane z nehnuteľností:

.....

.....

.....

podpis konateľa resp.konateľov
v zmysle výpisu z obchodného
registra alebo živnostenského
listu

Vec: **Čestné vyhlásenie**

..... so sídlom zastúpená čestne vyhlasuje, že nebol on ani jeho štatutárny orgán ani člen štatutárneho orgánu právoplatne odsúdený za trestný čin korupcie, za trestný čin poškodzovania finančných záujmov Európskych spoločenstiev, za trestný čin legalizácie príjmu z trestnej činnosti, za trestný čin založenia, zosnovania a podporovania zločineckej skupiny alebo za trestný čin založenia, zosnovania alebo podporovania teroristickej skupiny.

Nebol on ani jeho štatutárny orgán ani člen štatutárneho orgánu právoplatne odsúdený za trestný čin, ktorého skutková podstata súvisí s podnikaním.

Čestne vyhlasuje že je podnikateľom, je odborne spôsobilý podľa osobitného predpisu a nezúčastnil sa na príprave alebo vyhotovení súťažných podkladov.

Vyhlasuje že je schopný plniť finančné záväzky predmetu obstarávania.

Potvrdzuje pravdivosť a úplnosť všetkých dokladov a údajov uvedených v ponuke.

podpis konateľa resp.konateľov
v zmysle výpisu z obchodného
registra alebo živnostenského
listu

Prílohy:

- B/ Osobné postavenie podľa § 114 zákona o verejnom obstarávaní**
- C/ ekonomické a finančné postavenie podľa §33, ods.(1) písm. a),ods.(2) a (3) zákona**
- C.1. vyjadrenie banky alebo pobočky zahraničnej banky**

Vec: Technická spôsobilosť

..... so sídlom zastúpená preukáže technickú spôsobilosť:

/Príloha D./

technická spôsobilosť podľa §34, ods.(1), písm. b),,g), i),j),l) a ods.(3),(4) zákona, preukázaná:

- D.1. údajmi o vzdelaní a odbornej praxi alebo o odbornej kvalifikácii riadiacich zamestnancov, osobitne osôb za riadenie stavebných prác – **formuláre A,**
- D.2. zoznamom stavebných prác uskutočnených v predchádzajúcich piatich rokoch(2011-2015), doplneným potvrdeniami o uspokojivom vykonaní stavebných prác s uvedením cien, miest a lehôt uskutočnenia prác – **formuláre B,**
Obstarávateľ požaduje uviesť v danom období zoznam minimálne troch stavieb s investičným nákladom minimálne 200 000EUR(bez DPH) za každú stavbu. Stavba musí byť rovnakého alebo podobného charakteru predmetu obstarávania- **formulár D**
- D.3 údajmi o strojovom a technickom vybavení, ktoré má uchádzač k dispozícii na uskutočnenia stavebných prác – **formuláre C**
- D.4. údajmi o priemernom ročnom počte zamestnancov a o počte riadiacich zamestnancov za predchádzajúce tri roky
- D.5. uvedením podielu plnenia zo zmluvy, ktorý má uchádzač v úmysle zabezpečiť subdodávateľom , písomnou zmluvou uzavretej medzi uchádzačom a subdodávateľom, počas trvania zmluvy

podpis konateľa resp.konateľov
v zmysle výpisu z obchodného
registra alebo živnostenského
listu

Verejný obstarávateľ: Mesto Nové Mesto nad Váhom

PODLIMITNÁ ZÁKAZKA

(práce)

SÚŤAŽNÉ PODKLADY

G. Kritériá na hodnotenie ponúk a spôsob ich uplatnenia

V Novom Meste nad Váhom, október 2016

G. KRITÉRIA NA VYHODNOTENIE PONÚK A SPÔSOB HODNOTENIA KRITÉRIÍ

Komisia na vyhodnotenie ponúk bude hodnotiť len tie ponuky, ktoré zodpovedajú súťažným podkladom a požiadavkám uvedených vo výzve na predkladanie ponúk, pričom jedným kritériom výberu najvhodnejšej ponuky bude najnižšia cena.

Kritérium č. 1: Cena.

Konečná celková zmluvná cena za celý zmluvný rozsah predmetu zákazky vrátane DPH, ktorou sa rozumie konečná fakturačná zmluvná cena za poskytnutie predmetu zákazky vrátane DPH, všetkých súvisiacich nákladov a ostatných odvodov v krajine verejného obstarávateľa vo výške platnej ku dňu predloženia ponuky.

[max. bodová hodnota je pre najnižšiu zmluvnú cenu, pri ostatných sa určí úmerou.]

maximálne 100 bodov

2. Spôsob vyhodnotenia ponúk podľa stanovených kritérií:

Kritérium č. 1 - Konečná celková zmluvná cena za celý zmluvný rozsah predmetu zákazky vrátane DPH: 100 bodov.

Maximálny počet bodov sa prideli ponuke záujemcu s najnižšou navrhovanou zmluvnou cenou za poskytnutie predmetu zákazky a pri ostatných ponukách sa určí úmerou. Hodnotenie ceny za poskytnutie predmetu zákazky ostatných ponúk sa vyjadrí ako podiel najnižšej navrhovanej zmluvnej ceny za poskytnutie predmetu zákazky platnej ponuky a navrhovanej zmluvnej ceny za poskytnutie predmetu zákazky príslušnej vyhodnocovanej ponuky, pre násobený maximálnym počtom bodov pre uvedené kritérium.

Príklad výpočtu:

Najnižšia cena: 300 000,- EUR

Cena príslušnej vyhodnocovanej ponuky: 350 000,- EUR

Výpočet: $300\ 000 : 350\ 000 = 0,85714$

$0,85714 \times 100 \text{ bodov} = 85,714 \text{ bodu}$

Každý člen komisie na vyhodnotenie ponúk hodnotí ponuky samostatne a prideliuje príslušné body.

Verejný obstarávateľ: Mesto Nové Mesto nad Váhom

PODLIMITNÁ ZÁKAZKA

(práce)

S Ú Ť A Ž N É P O D K L A D Y

H.Vzor vyhlásenia

ktoré sa bude zverejňovať na otváraní obálok s ponukami – časť „Kritéria“

V Novom Meste nad Váhom, október 2016

VYHLÁSENIE

Údaje: Obchodné meno uchádzača

Adresa alebo sídlo uchádzača

P.č.	Kritérium	Návrh uchádzača na plnenie kritérií
1.	Najnižší súčet jednotkových cien predmetu zákazky vrátane DPH (uvedená v €)	Najnižší súčet jednotkových cien predmetu zákazky bez DPH € DPH € Najnižšia súčet jednotkových cien predmetu zákazky vrátane DPH €

Čestne vyhlasujeme, že uvedené údaje sú totožné s údajmi uvedenými v ponuke. V prípade rozdielnych údajov sme si vedomí, že naša ponuka bude vylúčená zo súťaže.

Meno, funkcia a podpis štatutárneho orgánu

PŌDORYS PRÍZEMIA

M=1:100

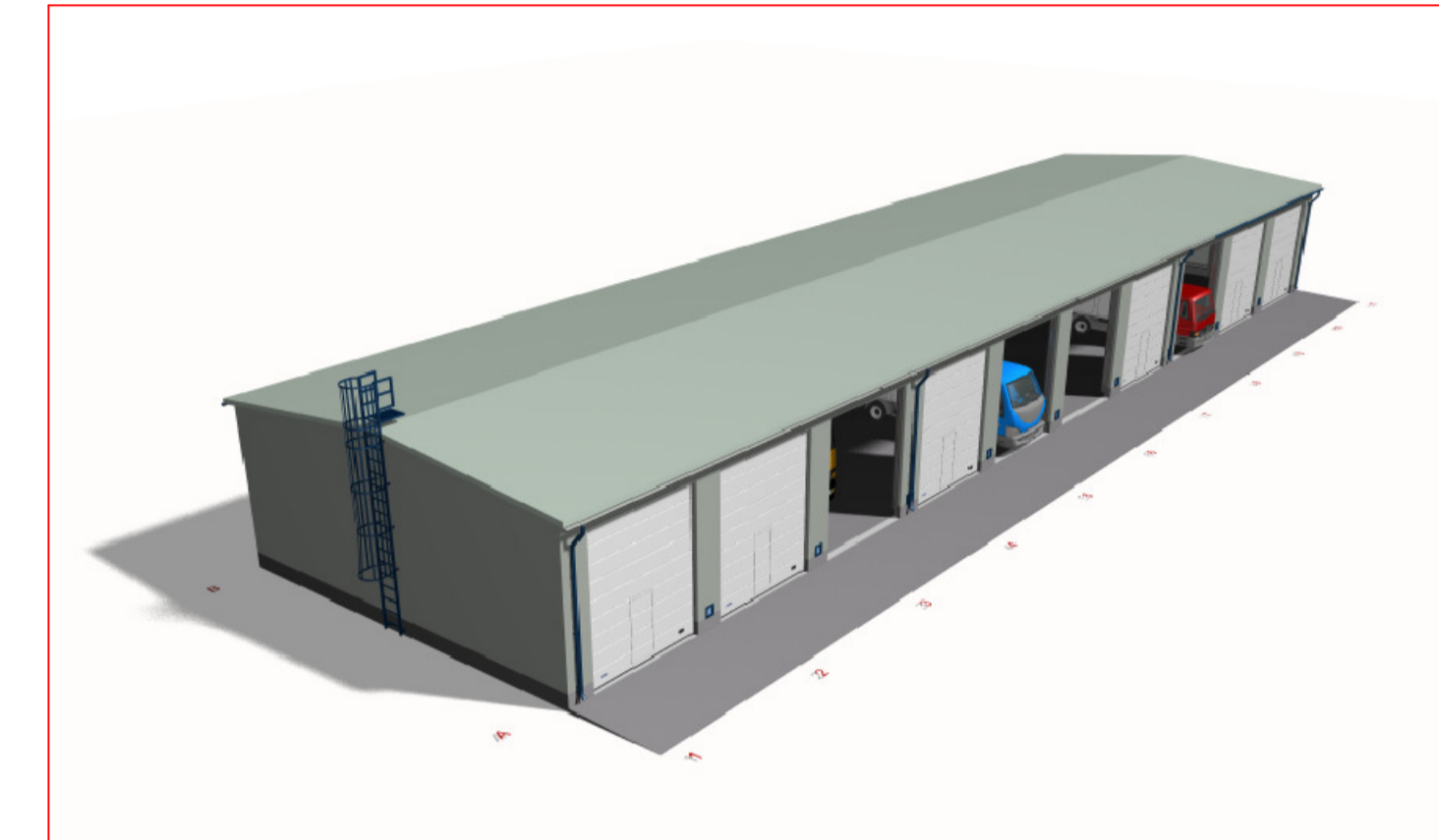
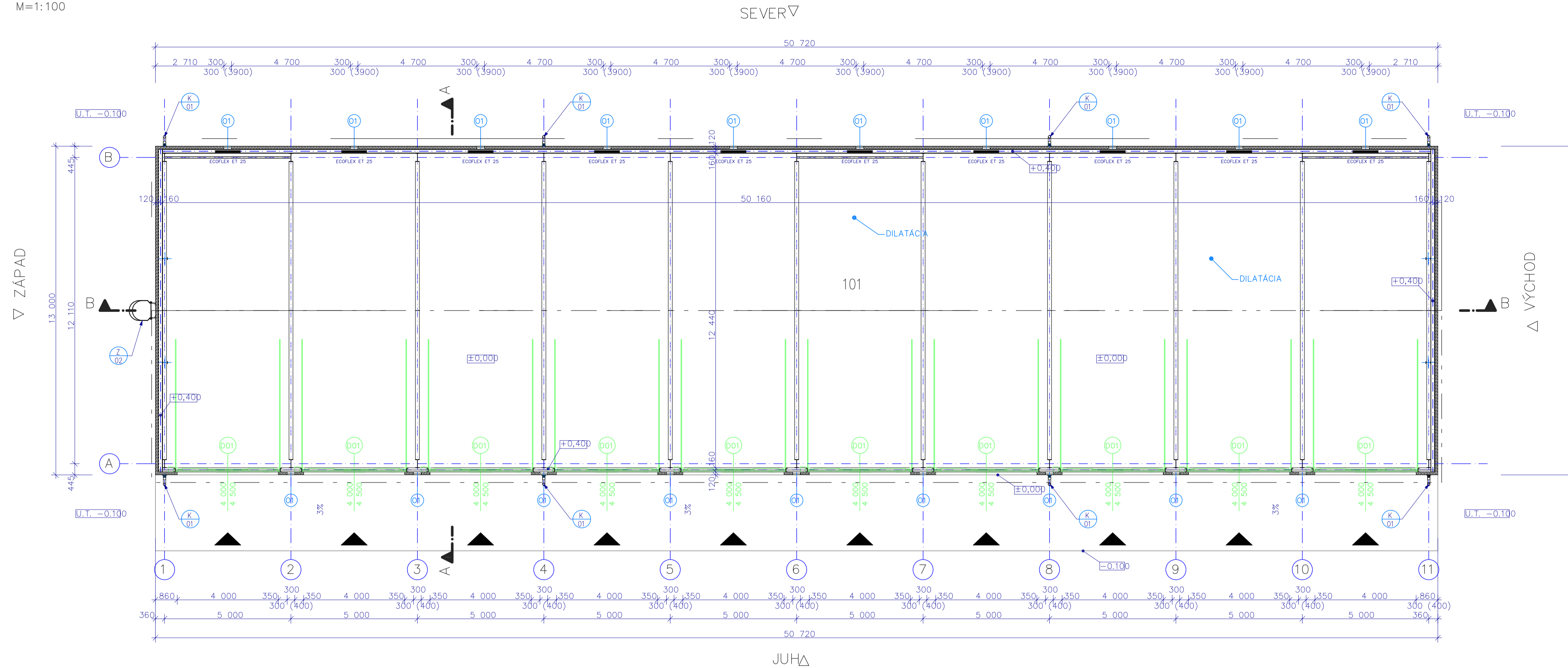

LEGENDA MIESTNOSTI – NOVÝ STAV

Č.M.	ÚČEL MIESTNOSTI	PLOCHA m ²	POVRCHOVÁ ÚPRAVA		
			PODLAHA	STENY	STROP
101	GARAŽ	624,0	ŽB DOSKA	SENDVIČ. PANEL	SENDVIČ. PANEL

POZNÁMKA

– PRED ZAČATÍM BETONÁŽE JE NUTNÉ PLOCHY VYČISTIŤ A ZREALIZOVAŤ VÝKOP NA SPODNÚ ÚROVEŇ PODSYPY
 S.H. -1,200 – SPODNÁ HRANA KONŠTRUKCIE / ZÁKADU

LEGENDA MATERIÁLOV

- ŽB PANEĽY – OPORNÉ STENY
- ŽB PODLAHA VYSTUŽENA SIEŤOVINOU
- ŠTRKOVÝ PODSYP
- RASŤLÝ TERÉN
- TEPELNÁ IZOLÁCIA

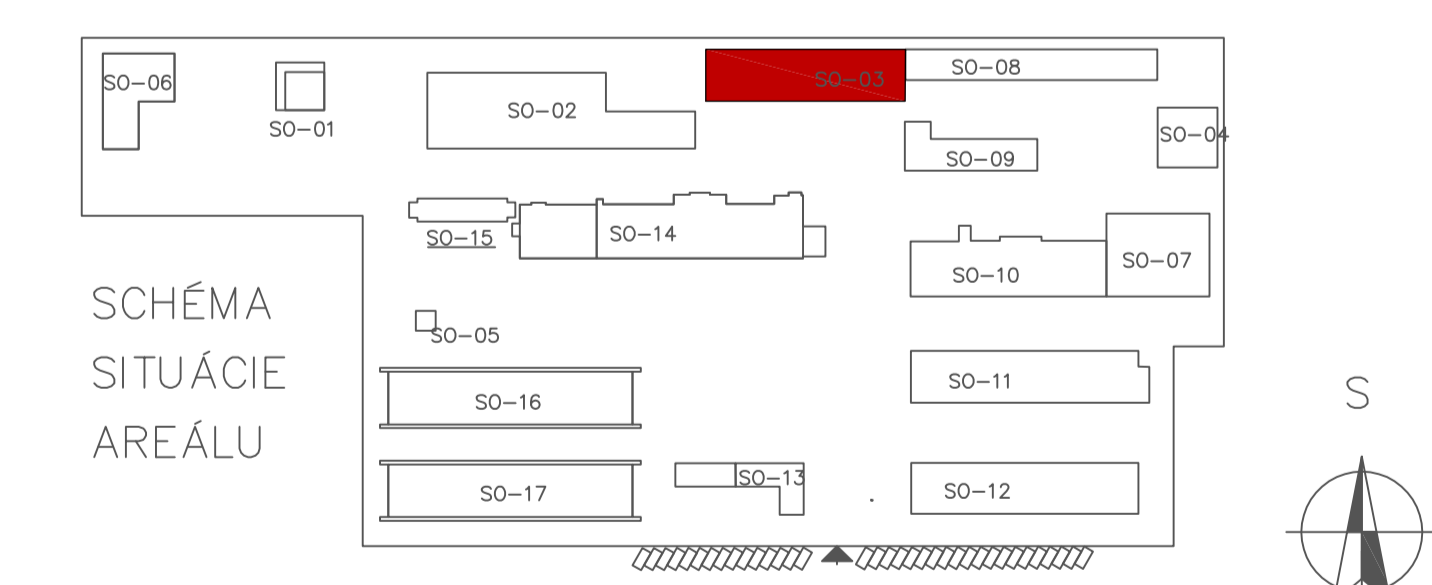

PŌDORYS ZÁKLADOV

M=1:100

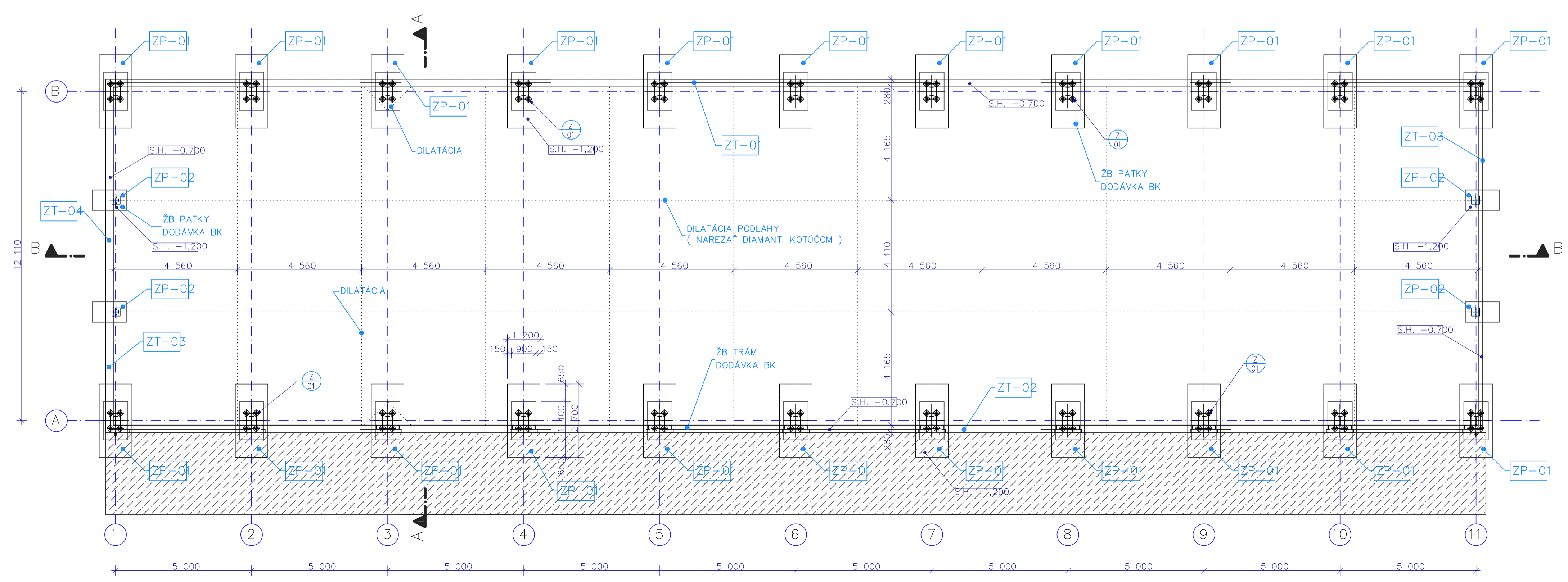

Táto dokumentácia je chránená autorským zákonom č. 218/2000 Z.z.

NÁZOV STAVBY
 REKONŠTRUKCIA BUĎOV ČASTI AREÁLU BÝVALÝCH VOJENSKÝCH SKLADOV PRE TSM V NOVOM MESTE NAD VÁHOM

INVESTOR
 MESTO NOVÉ MESTO NAD VÁHOM, UL. ČSL. ARMÁDY č. 1, 915 32 NOVÉ MESTO NAD VÁHOM

Miesto stavby
 AREÁL BÝVALÝCH VOJENSKÝCH SKLADOV PRE TSM, UL. BANŠKÁ, 915 32 NOVÉ MESTO NAD VÁHOM, PARC. 2449/1

HLAVNÝ PROJEKTANT – MP

ZOOP. PROJEKTANT ČASTI PROJEKTU

SADA

PEČIATKA

STUPEŇ PROJEKTU
 REALIZAČNÝ PROJEKT

AUTŮR PROJEKTU
 ING. WEISSOVÁ SVETLANA

PROJEKTANT ČASTI
 ING. WEISSOVÁ SVETLANA

PROJEKTANT STAVBY
 INSVET s.r.o.

KONTROLOVAL
 ING. WEISS MICHAL

ZMENA | **DÁTUM** | **POPIS**

OBJEKT
 SO-03 GARAŽE č.1

MIERKA:
 1:100

FORMÁT:
 A4

DÁTUM:
 AUGUST 2014

OBSAH
 PŌDORYS, REZY, POHLADY NOVÝ STAV

ARCH. Č.:
 PROFESIA

Č. VÝK.
 01

ČASŤ
 ARCHITEKTONICKO – STAVEBNÉ RIŠENIE

RP1408.014.Es.03 AS

PŌDORYS STRECHY

M=1:100

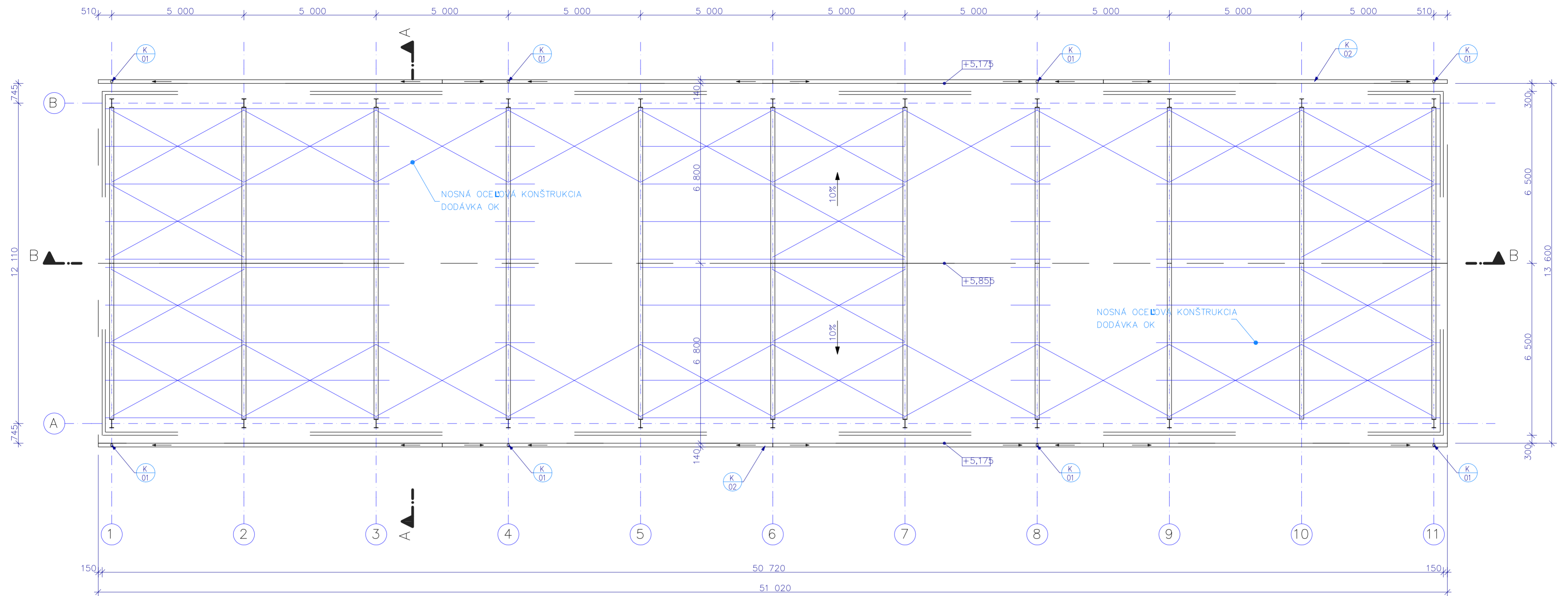

REZ B-B

M=1:100

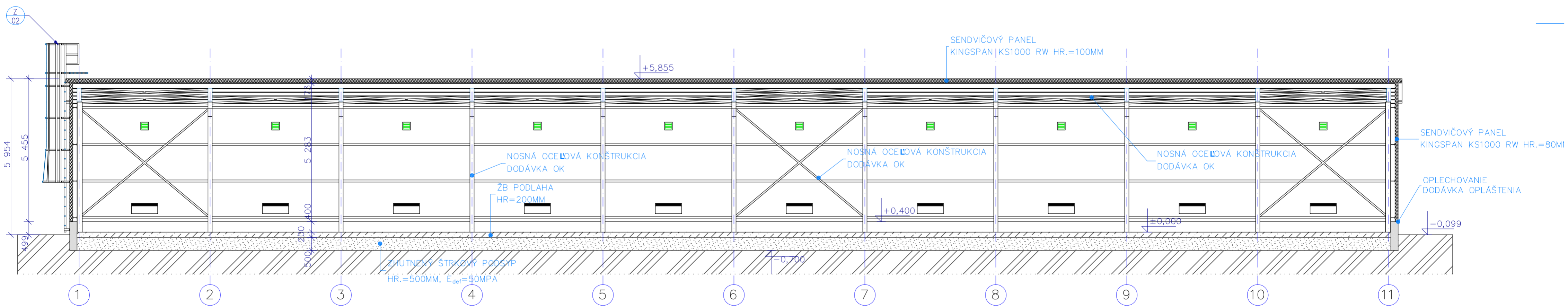

REZ A-A

M=1:100

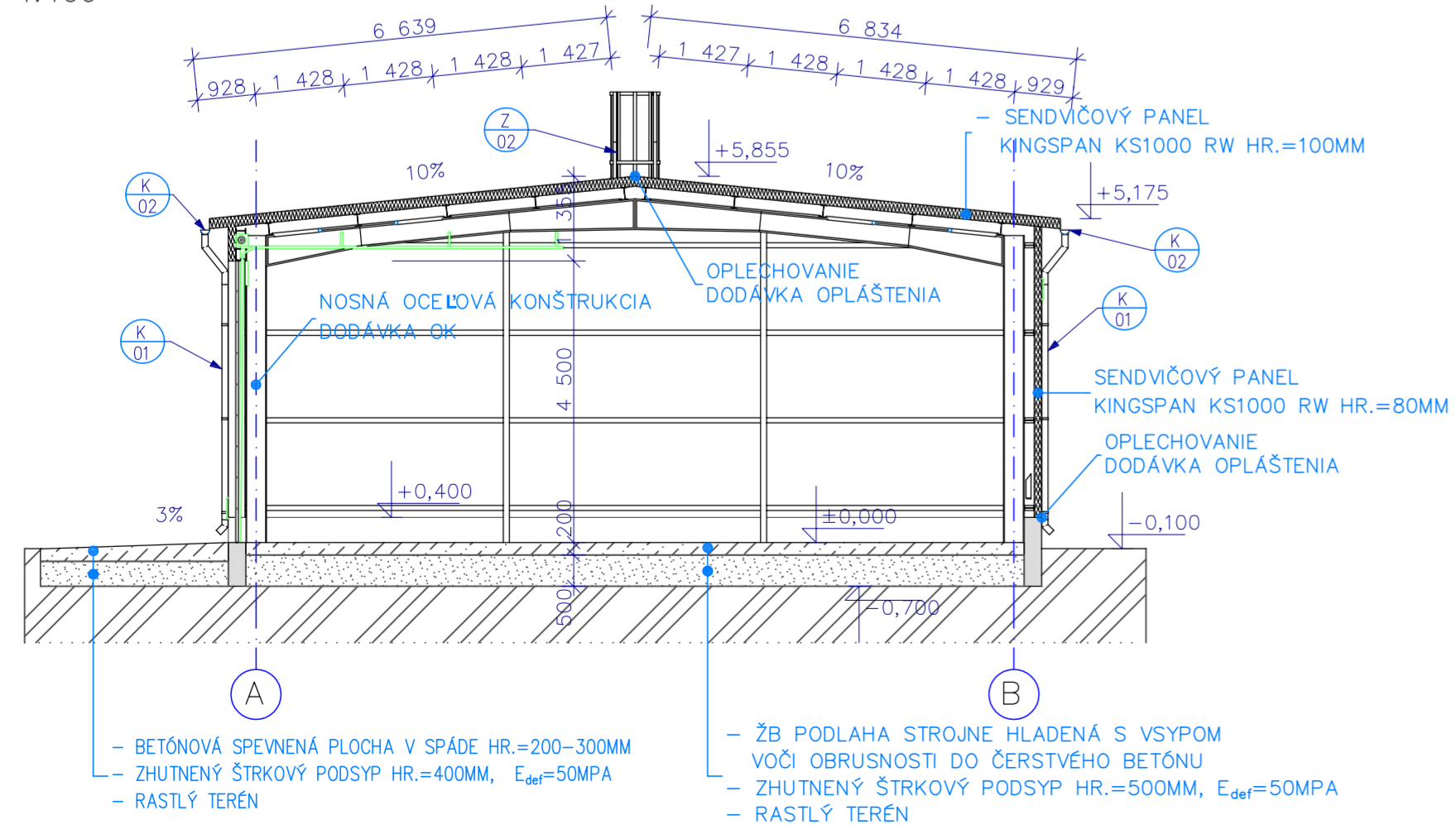

UPOZORNENIE: VOČI MATERIÁLOM A STAVEBNÝM RIEŠENIAM NA TOMTO VÝKRESE SŮ NAVRHOVANÉ DROBNÉ ÚPRAVY – VIŠ VÝKAZ VÝMER, KDE SŮ NAVRHOVANÉ MATERIÁLOVÉ ÚPRAVY ZOHLADNENÉ. PRED PREZRETÍM VÝKRESU JE DŮLEŽITÉ SI PREČITAŤ ZHRNUTIE ÚPRAV, KTORÉ JE NA ÚVODE ČASTI ARCHITEKTŮRA. OKREM MATERIÁLOVÝCH ÚPRAV SŮ TU ZHRNUTÉ AJ ÚPRAVY KONŠTRUKČNÉ.

POZNÁMKA

LEGENDA MATERIÁLOV

- ŽB KONŠTRUKCIA C20/25
- ŽB PODLAHA VYSTUŽENA SIEŤOVINOU C20/25
- ŠTRKOVÝ PODSYP
- RASTLÝ TERÉN
- TEPELNÁ IZOLÁCIA

Táto dokumentácia je chránená autoritným zákonom č. 234/2000 Z.z.

NÁZOV STAVBY REKONŠTRUKCIA BUDOV ČASTI AREÁLU BÝVALÝCH VOJENSKÝCH SKLADOV PRE TSM V NOVOM MESTE NAD VÁHOM			
INVESTOR MESTO NOVÉ MESTO NAD VÁHOM, UL. ČSL. ARMÁDY č. 1, 915 32 NOVÉ MESTO NAD VÁHOM			
MIESTO STAVBY AREÁL BÝVALÝCH VOJENSKÝCH SKLADOV PRE TSM, UL. BANSKÁ, 915 32 NOVÉ MESTO NAD VÁHOM, PARC. 2449/1			
HLAVNÝ PROJEKTANT – MP	ZODP. PROJEKTANT ČASTI PROJEKTU	SADA	PEČIATKA
STUPEŇ PROJEKTU REALIZAČNÝ PROJEKT			
AUTOR PROJEKTU ING. WEISSOVÁ SVETLANA	PROJEKTANT ČASTI ING. WEISSOVÁ SVETLANA		
PROJEKTANT STAVBY INSVET s.r.o.	KONTROLOVAL ING. WEISS MICHAL		
ZMENA	DÁTUM	POPIS	
OBJEKT SO-03 GARÁŽE č.1	MIERKA: 1:100		
OBSAH PŌDORYS STRECHY, REZY	FORMÁT: A4		
ČASŤ ARCHITEKTONICKO – STAVEBNÉ RIEŠENIE	DÁTUM: AUGUST 2014	ARCH. Č.:	PROFESIA Č. VÝK.
		RP1408.014.Es.03 AS	02

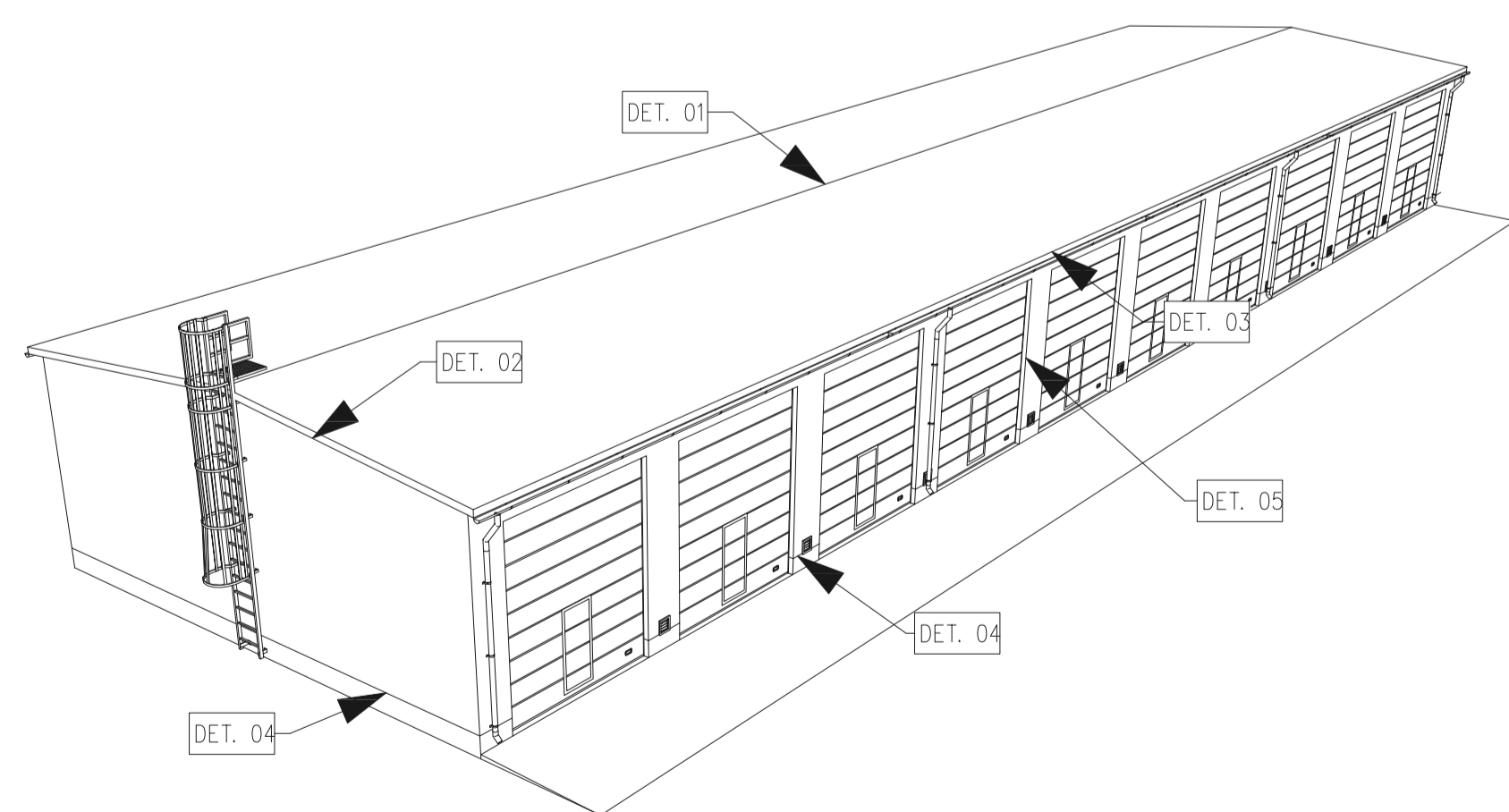
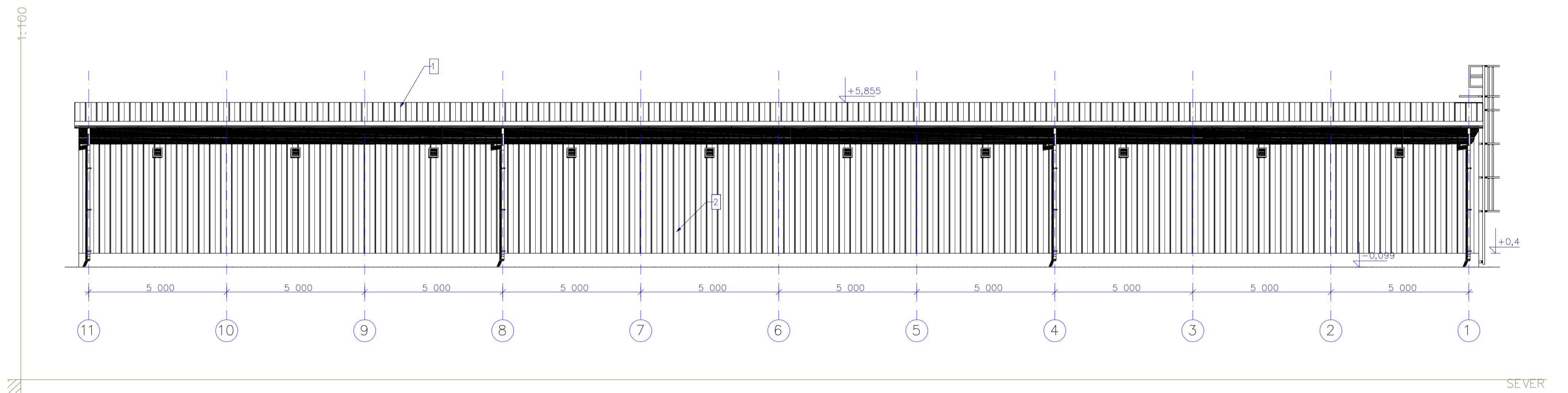
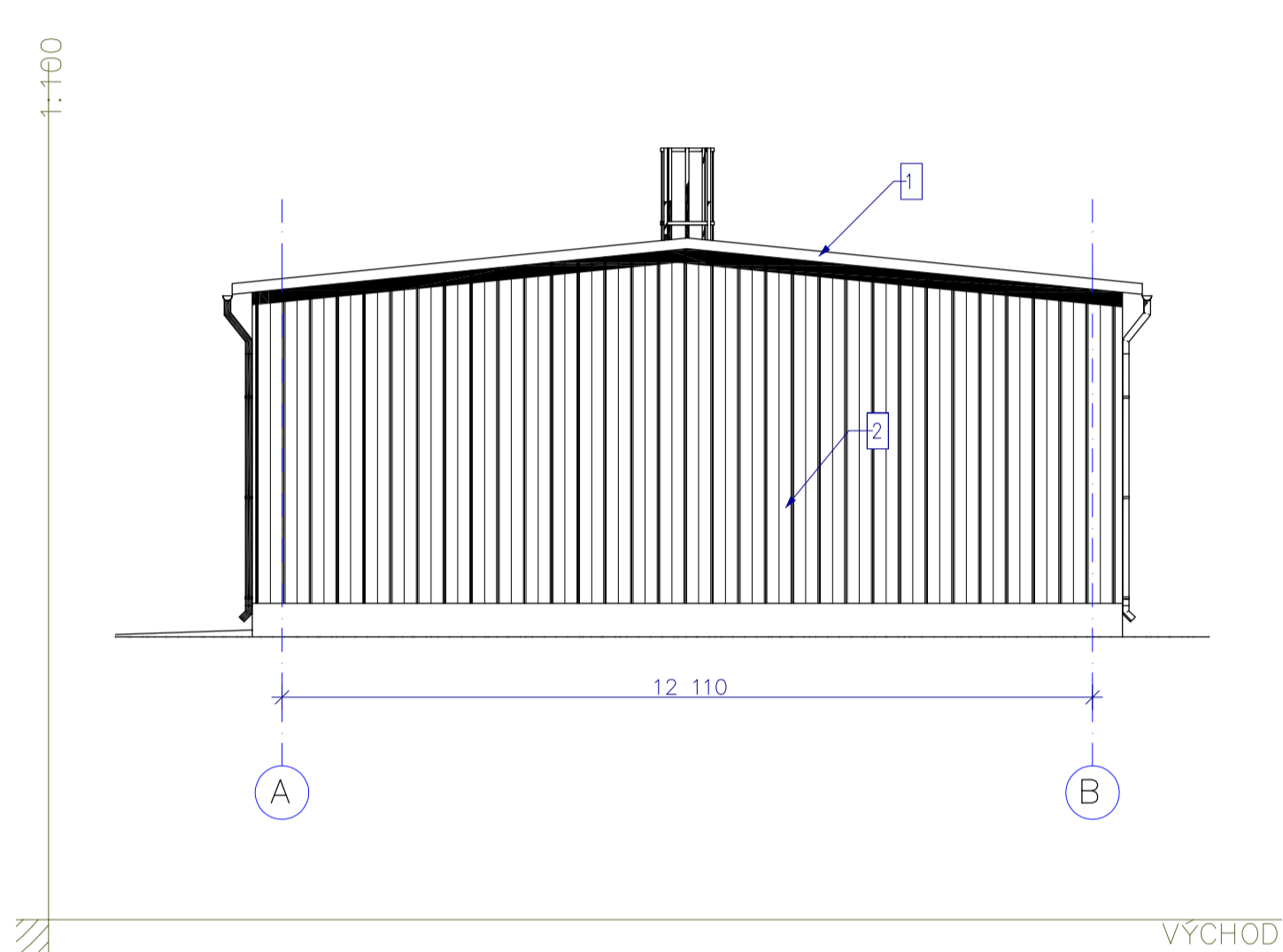
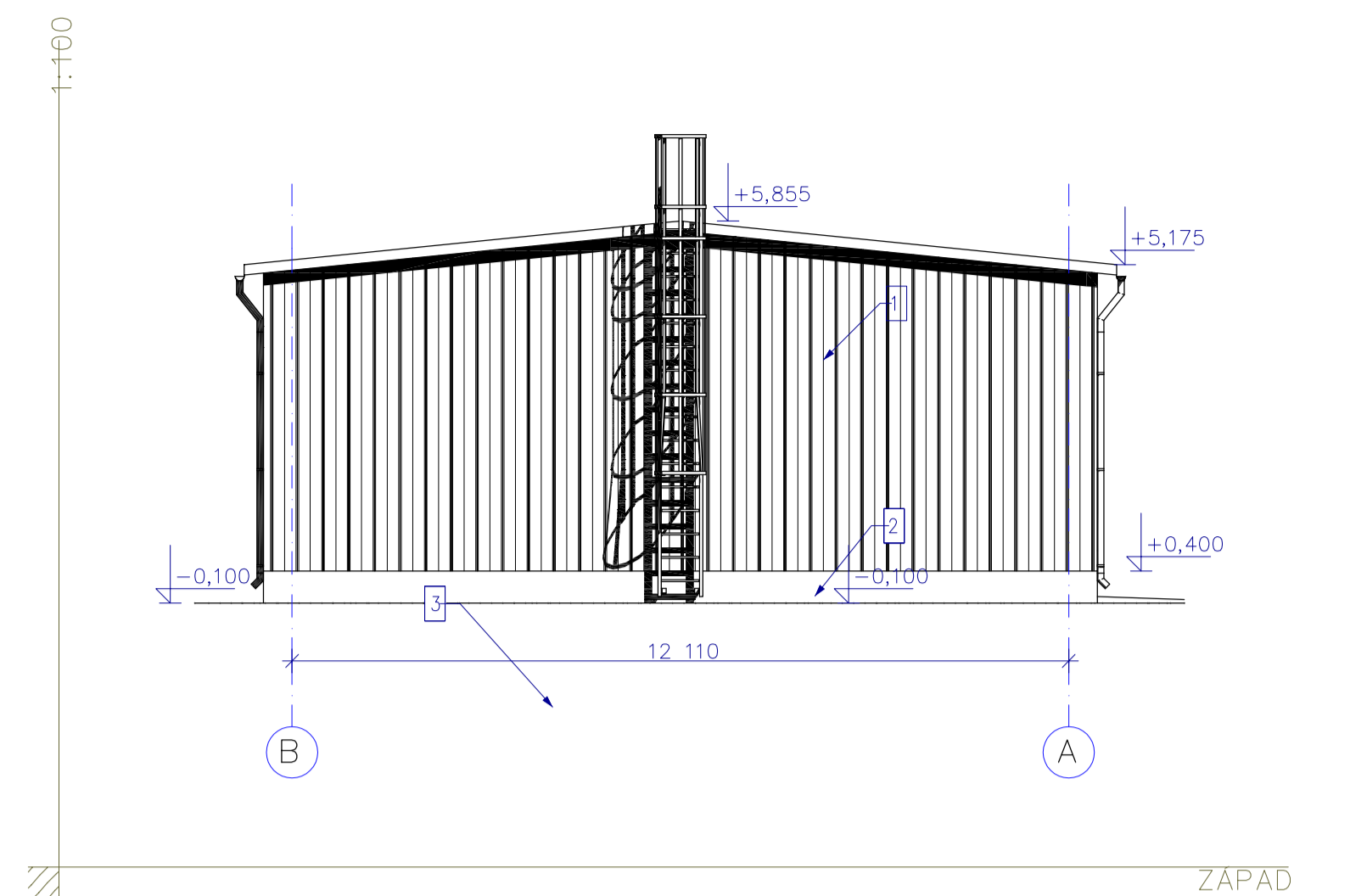
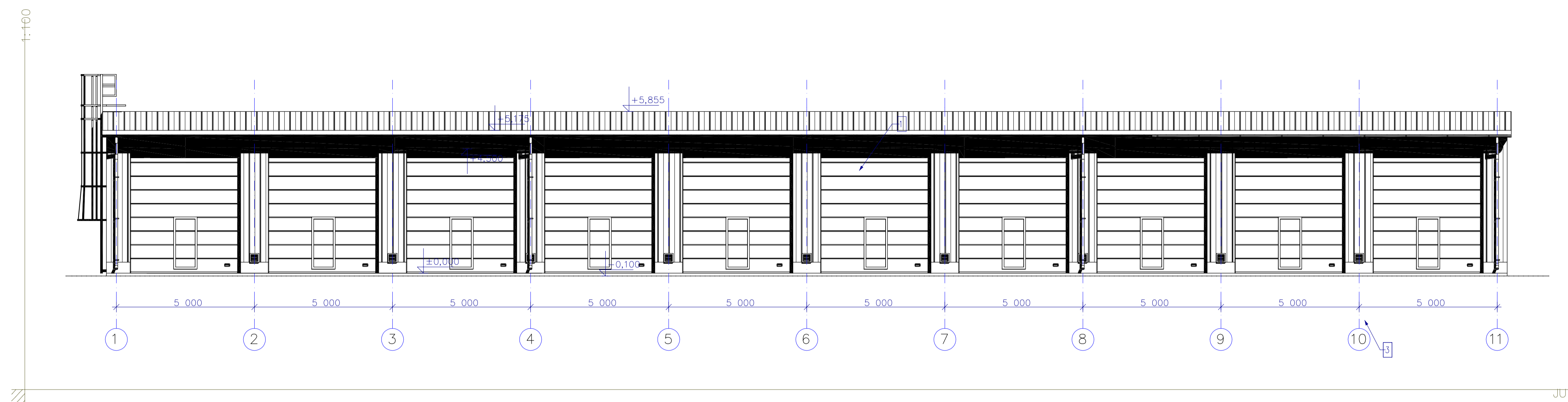

DET. 01
HREBEŇ STRECHY

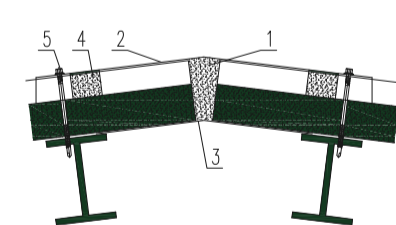

- 1 - izolácia (PUR pena)
- 2 - krycia lišta sedla strechy (trebeľa)
- 3 - technická samovápná páska (Mec/JER)
- 4 - samovápná skrutka s tesnením

DET. 02
ŠTÍT BEZ PRESAHU

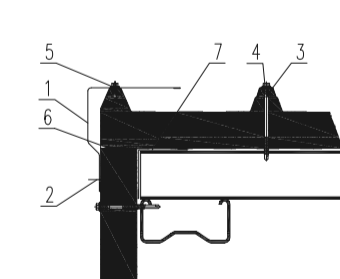

- 1 - štítová lišta
- 2 - hrňaci nít
- 3 - kádota - profilová podložka pod skrutku
- 4 - vnútorná rohová lišta
- 5 - samovápná skrutka s tesnením

DET. 03
PODOKAPOVÝ ŽLAB

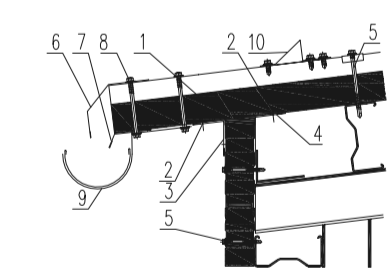

- 1 - izolácia (PUR pena)
- 2 - hrňaci nít
- 3 - vankúšová rohová lišta
- 4 - vnútorná rohová lišta
- 5 - samovápná skrutka s tesnením
- 6 - horná dažďová lišta strechy
- 7 - spodná dažďová lišta strechy
- 8 - poteková skrutka s podložkami a tesnením
- 9 - dažďový zvodový systém
- 10 - snehová zábrana

DET. 04
HORIZONTÁLNE ULOŽENIE OBVODOVÝCH PANELOV

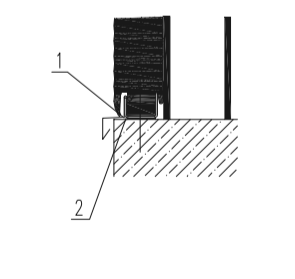

- 1 - obvodový rám
- 2 - okapová lišta

DET. 05
DETAIL VDB - DVERE

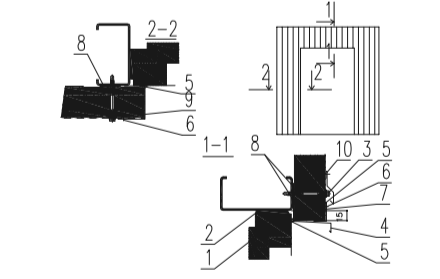

- 1 - rám dverí
- 2 - PUR pena
- 3 - samovápná skrutka s tesnením
- 4 - vlnitý parapet
- 5 - tesniaci trmel (silikon)
- 6 - hrňaci nít
- 7 - krycia lišta hrany
- 8 - tesniaca samolepiaca páska
- 9 - bočná krycia lišta
- 10 - krycia lišta skrutky (pre panel TOP)

SPOJENIE PANELOV

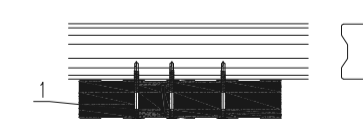

- 1 - samovápná skrutka s tesnením
- 2 - samovápná skrutka s tesnením

LEGENDA MATERIALOV

1	STREŠNÉ SENDVIČOVÉ PANELE RAL 7044
2	OBVODOVÝ PLAŠŤ SENDVIČOVÝ PANEĽ, VRÁTA, DVERE RAL 9006
3	POHĽADOVÝ BETÓN - OCHRANNÝ NÁTER ASOCRET-OS/BF RAL 7032
4	GARÁŽOVÉ VRÁTA RAL 9016
K/01	KLAMPIARSKÉ VÝROBKY RAL 5005, VETRACIE ŽALUZIE "01"
Z/01	ZÁMOČNÍCKE VÝROBKY EMAIL NÁTER RAL 5005

SŮPIS MATERIÁLU

1 - OBVODOVÝ PLAŠŤ	422,0 m ²
2 - STREŠNÝ PLAŠŤ	699,0 m ²

POZNÁMKA

- 1 - KLAMPIARSKÉ VÝROBKY OZNAČENÉ V DETAILOCH SŮ SŮČASŤOU DODÁVKY OPLAŠTENIA
- 2 - OPLECHOVANIE VRÁT (NOSNÝ RÁM) DORIEŠIŤ NA STAVBE
- 3 - DETAILY PRESTUPOV VZT, STREŠNÝCH ZVODOV DORIEŠIŤ NA STAVBE

Táto dokumentácia je chránená autorským právom © 2014/2009 Z.z.

NÁZOV STAVBY REKONŠTRUKCIA BUDOV ČASTI AREÁLU BÝVALÝCH VOJENSKÝCH SKLADOV PRE TSM V NOVOM MESTE NAD VÁHOM			
INVESTOR	MESTO NOVÉ MESTO NAD VÁHOM, UL. ČSL. ARMÁDY č. 1, 915 32 NOVÉ MESTO NAD VÁHOM		
Miesto stavby	AREÁL BÝVALÝCH VOJENSKÝCH SKLADOV PRE TSM, UL. BANSKÁ, 915 32 NOVÉ MESTO NAD VÁHOM, PARC. 2448/1		
HLAVNÝ PROJEKTANT - MP	ZODP. PROJEKTANT ČASTI PROJEKTU	SADA	PEČIATKA
STUPEŇ PROJEKTU REALIZAČNÝ PROJEKT			
AUTOR PROJEKTU	ING. WEISSOVÁ SVETLANA	PROJEKTANT ČASTI	ING. WEISSOVÁ SVETLANA
PROJEKTANT STAVBY	INSVET s.r.o.	KONTROLOVAL	ING. WEISS MICHAL
ZMENA	DÁTUM	POPIS	
OBJEKT	SO-03 GARÁŽE č.1	MIERKA:	1:100
		FORMÁT:	A4
OBSAH	POHĽADY NOVÝ STAV	DÁTUM:	AUGUST 2014
ČASŤ	ARCHITECTONICKO - STAVEBNÉ RIEŠENIE	ARCH. Č.:	PROFESIA Č. VPK
		RP1408.014.Es.03 AS	03

TECHNICKÁ SPRÁVA

1. Identifikačné údaje stavby

Názov stavby: REKONŠTRUKCIA BUDOV ČASTI AREÁLU BÝVALÝCH VOJENSKÝCH SKLADOV PRE TSM
Miesto stavby: AREÁL BÝVALÝCH VOJENSKÝCH SKLADOV, UL. BANSKÁ, 915 32 NOVÉ MESTO NAD VÁHOM, PARC. 2449/1
Objekt: SO-03 GARÁŽE č.1
Časť: ARCHITEKTONICKO-STAVEBNÉ RIEŠENIE

2. Úvod

Projekt, rieši možnosť garážovania obslužnej techniky v nevykurovanom/temperovanom sklade. Z architektonického hľadiska sa ojednoduší ocelovú halu ktorá je ukončená sedlovou strechou. Pôdorysné rozmery haly sú 50,7x 13,0m. Výška haly v hrebeni strechy je 5,85m. Hala je založená na základových pätkách. Po obvode je hala ukončená ŽB obvodovým trámom ktorý je uložený na základových pätkách. Podlaha v hale je ŽB

3. Technické riešenie.

3.1. Základy

Budú ich tvoriť základové pätky na ktorých bude ukotvená OK konštrukcia haly. Pätky sú stupňovité armované založené do nezamrzajúcej hĺbky. Súčasťou spodnej stavby je ŽB základová doska rozdelená na dilatčné celky obvodové základové trámy.

3.2. Zvislé a vodorovné nosné konštrukcie

Nosnou konštrukciou haly je ocelová konštrukcia pozostávajúca zo stĺpov a plnostenných väzníkov s nábehmi. Hala je zavetrovaná v pozdĺžnom a priečnom smere ocelovým tiahkami. Horná časť haly je ukončená väznicami ktoré sú zavetrované v rovine strechy ocelovými tiahkami.

3.3. Podlahy

V celom rozsahu pôdorysu budú betónové, povrchovo ošetrované voči obrusnosti a následne strojne zahladené.

3.4. Zámočnicke a klampiarske výrobky

Sú vykázané na výkrese AS-04.

3.5. Výplne otvorov, okná a dvere

Tvorí ich desať vstupných sekčných vráta rozm. 4000x4500 so zabudovaným dverami 600x1970. Vráta sú otvárané elektrickým pohonom. Navyše v miestnosti skladu sú umiestnené prevetrávacie otvory slúžiace na výmenu vzduchu.

3.6. Farebné riešenie

Vid' výkres AS-03



Košice, 22.10.2014

.....
Vypracoval INSVET s.r.o. Ing. M. WEISS

ZADANIE S VÝKAZOM VÝMER - ÚPRAVA

Stavba: Rekonštrukcia budov časti areálu bývalých vojenských skladov pre TSM v Novom Meste nad Váhom

Objekt: SO-03 Garáže č.1

Časť: Stavebné riešenie

POZN.: DOPLNENÉ, UPRAVENÉ KONŠTRUKCIE SÚ VYZNAČENÉ SIVÝM POZADÍM BUNIEK.

Tento výkaz výmer bol vyhotovený spoločnosťou INSVET, s.r.o.. Spoločnosť ARCHPOINT vypracovala len úpravu/doplňok k pôvodnému výkazu, nezodpovedá za správnosť všetkých uvedených položiek a ich výmer.

Objednávateľ: Mesto Nové Mesto nad Váhom

Zhotoviteľ:

Spracoval:

Miesto: Nové Mesto nad Váhom

Dátum: 05. 08. 2015

Č.	Kód položky	Popis	MJ	Množstvo celkom	Jednotková cena zadania	Celková cena zadania
----	-------------	-------	----	-----------------	-------------------------	----------------------

HSV Práce a dodávky HSV

1 Zemné práce

1	131201102	Výkop nezapaženej jamy v hornine 3, nad 100 do 1000 m3	m3	565,108		
		51,02*13,6*0,6+2,7*1,2*0,5*22+1,15*0,75*0,5*4+51,02*3*0,6		545,524		
		1*1,2*0,6*22+1*0,75*0,6*4+0,3*2,7*0,6*4		19,584		
		Súčet		565,108		
2	131201109	Hĺbenie nezapažených jám a zárezov. Príplatok za lepivosť horniny 3	m3	565,108		
3	162501122	Vodorovné premiestnenie výkopku po spevnenej ceste z horniny tr.1-4 v množstve nad 100 do 1000 m3 na vzdialenosť do 3000 m	m3	565,108		
4	162501123	Vodorovné premiestnenie výkopku po spevnenej ceste z horniny tr.1-4 v množstve nad 100 do 1000 m3, príplatok k cene za každých ďalších a začatých 1000 m	m3	9 606,836		
		565,108 * 17		9 606,836		
5	171201202	Uloženie sypaniny na skládky nad 100 do 1000 m3	m3	0		
6	171209002	Poplatok za skladovanie - zemina a kamenivo (17 05) ostatné	t	0		

2 Zakladanie

7	273313711	Betón základových dosiek, prostý tr.C 25/30	m3	38,040		
		50,72*3*(0,2+0,3)/2		38,040		
8	275321312	Betón základových pätiiek, železový (bez výstuže), tr.C 20/25	m3	1,725		
		"ZP02"				
		1,15*0,75*0,5*4		1,725		
9	275321411	Betón základových pätiiek, železový (bez výstuže), tr.C 25/30	m3	49,500		
		"ZP01"				
		2,7*1,2*0,5*22+1,4*0,9*0,5*22		49,500		
		Súčet		49,500		
10	275351215	Debnenie stien základových pätiiek, zhotovenie-dielce	m2	50,600		
		"ZP01"				
		2*(1,4+0,9)*0,5*22		50,600		
		Súčet		50,600		
11	275351216	Debnenie stien základových pätiiek, odstránenie-dielce	m2	50,600		
12	275361821	Výstuž základových pätiiek z ocele 10505	t	5,972		
13	279321411	Betón základových múrov, železový (bez výstuže), tr.C 25/30	m3	28,134		
		"ZT01,ZT02,ZT03,ZT04"				
		4*0,3*1,1*10+4*0,3*0,7*10+3,1*0,3*1,1*4+3,7*0,3*1,1*2		28,134		
14	279351105	Debnenie základových múrov obojstranné zhotovenie-dielce	m2	202,320		

ZADANIE S VÝKAZOM VÝMER - ÚPRAVA

Stavba: Rekonštrukcia budov časti areálu bývalých vojenských skladov pre TSM v Novom Meste nad Váhom

Objekt: SO-03 Garáže č.1

Časť: Stavebné riešenie

POZN.: DOPLNENÉ, UPRAVENÉ KONŠTRUKCIE SÚ VYZNAČENÉ SIVÝM POZADÍM BUNIEK.

Tento výkaz výmer bol vyhotovený spoločnosťou INSVET, s.r.o.. Spoločnosť ARCHPOINT vypracovala len úpravu/doplňok k pôvodnému výkazu, nezodpovedá za správnosť všetkých uvedených položiek a ich výmer.

Objednávateľ: Mesto Nové Mesto nad Váhom

Zhotoviteľ:

Spracoval:

Miesto: Nové Mesto nad Váhom

Dátum: 05. 08. 2015

Č.	Kód položky	Popis	MJ	Množstvo celkom	Jednotková cena zadania	Celková cena zadania
"ZT01,ZT02,ZT03,ZT04"						
2*(4+0,3)*1,1*10+2*(4+0,3)*0,7*10+2*(3,1+0,3)*1,1*4+2*(3,7+0,3)*1,1*2				202,320		
15	279351106	Debnenie základových múrov obojstranné odstránenie-dielce	m2	202,320		
16	279361821	Výstuž základových múrov nosných z ocele 10505	t	2,513		
1,064933+1,009894+0,278609+0,159268				2,513		
3 Zvislé a kompletne konštrukcie						
17	389381001	Dobetónovanie konštrukcií	m3	4,170		
0,9*0,3*0,5*22+0,9*0,3*0,5*4+1,1*0,3*0,5*4				4,170		
6 Úpravy povrchov, podlahy, osadenie						
18	631315711	Mazanina z betónu prostého tr.C 25/30 hr.nad 120 do 240 mm	m3	124,800		
624*0,2				124,800		
19	631316180	Povrchová úprava vsypovou zmesou pre betónové podlahy	m2	624,000		
20	631319175	Príplatok za strhnutie povrchu mazaniny latou pre hr. obidvoch vrstiev mazaniny nad 120 do 240 mm	m3	124,800		
21	631361821	Výstuž mazanín z betónov (z kameniva) a z ľahkých betónov z betonárskej ocele 10 505	t	0,415		
22	631362021	Výstuž mazanín z betónov (z kameniva) a z ľahkých betónov zo zvaraných sietí z drôtov typu KARI	t	7,991		
23	631571003	Násyp zo štrkopiesku 0-32 (pre spevnenie podkladu)	m3	391,978		
51,02*13,6*0,5+2*(51,02+12,44)*0,3*0,5-1,7*1,2*0,5*22-1,2*0,9*0,5*22-0,6*0,75*0,5*4				330,754		
51,02*3*0,4				61,224		
Súčet				391,978		
24	634601522	Zaplnenie dilatčných škár v mazaninách tmelom akrylátovým šírky škáry nad 10 do 15 mm	m	225,840		
25	634920035	Rezanie dilatčných škár v čiastočne zatvrdnutej betónovej mazanine alebo poteru hĺbky nad 50 do 80 mm, šírky nad 30 do 40 mm	m	225,840		
50,72*2+12,44*10				225,840		
9 Ostatné konštrukcie a práce-búranie						
26	941941041	Montáž lešenia ľahkého pracovného radového s podlahami šírky nad 1,00 do 1,20 m, výšky do 10 m	m2	744,830		
2*(54+16,6)*5,275				744,830		
27	941941291	Príplatok za prvý a každý ďalší i začatý mesiac použitia lešenia ľahkého pracovného radového s podlahami šírky nad 1,00 do 1,20 m, výšky do 10 m	m2	744,830		
28	941941841	Demontáž lešenia ľahkého pracovného radového s podlahami šírky nad 1,00 do 1,20 m, výšky do 10 m	m2	744,830		
29	952901221	Výčistenie budov priemyselných objektov akejkoľvek výšky	m2	693,872		
51,02*13,6				693,872		
30	953941212	Osadenie mreže do pripravených otvorov, bez ich dodania	ks	19,000		

ZADANIE S VÝKAZOM VÝMER - ÚPRAVA

Stavba: Rekonštrukcia budov časti areálu bývalých vojenských skladov pre TSM v Novom Meste nad Váhom

Objekt: SO-03 Garáže č.1

Časť: Stavebné riešenie

POZN.: DOPLNENÉ, UPRAVENÉ KONŠTRUKCIE SÚ VYZNAČENÉ SIVÝM POZADÍM BUNIEK.

Tento výkaz výmer bol vyhotovený spoločnosťou INSVET, s.r.o.. Spoločnosť ARCHPOINT vypracovala len úpravu/doplňok k pôvodnému výkazu, nezodpovedá za správnosť všetkých uvedených položiek a ich výmer.

Objednávateľ: Mesto Nové Mesto nad Váhom

Zhotoviteľ:

Spracoval:

Miesto: Nové Mesto nad Váhom

Dátum: 05. 08. 2015

Č.	Kód položky	Popis	MJ	Množstvo celkom	Jednotková cena zadania	Celková cena zadania
31	34836	VETRACIA MRIEŽKA 300X300 MM so sieťkou-01	ks	19,000		
32	953943121	Osadenie drobných kovových predmetov do betónu pred zabetónovaním, hmotnosti do 1 kg/kus (bez dodávky)	ks	52,000		
		(10+10+4+2)*2		52,000		
33	40597	Montážne úchyty Halfen+Halfen DEHA	ks	52,000		
		úchytky do dutých stien, pre RZG-3x42, RZV-3x42				
34	953943125	Osadenie drobných kovových predmetov do betónu pred zabetónovaním, hmotnosti 30-120 kg/kus (bez dodávky)	ks	22,000		
35	5531000000	Oceľové konštrukcie-Z/01 kotvenie-pozinkované	kg	1 751,000		

99 Presun hmôt HSV

36	998011001	Presun hmôt pre budovy JKSO 801, 803,812,zvislá konštr.z tehál.tvárníc.z kovu výšky do 6 m	t	1 329,033		
----	-----------	--	---	-----------	--	--

PSV Práce a dodávky PSV

764 Konštrukcie klampiarske

37		KJG odkvapové systémy – Zvodové rúry z pozink. farbeného plechu, kruhové priemer 100 mm	m	40,000		
		"K/01" 2*20		40,000		
38		KJG odkvapové systémy – Výtokové koleno d 100 mm	ks	8,000		
39		KJG odkvapové systémy – Napájacie koleno zvodové d 100 mm	ks	16,000		
40		KJG odkvapové systémy - Žľaby z pozink. farbeného plechu, pododkvapové polkruhové r.š. 330 mm	m	104,000		
		"K/02" 2*52		104,000		
41	998764201	Presun hmôt pre konštrukcie klampiarske v objektoch výšky do 6 m	%			

767 Konštrukcie doplnkové kovové

42	767397103	Montáž strešných sendvičových panelov s viditeľným spojom na OK, hrúbky nad 100 mm	m2	699,000		
		699		699,000		
43		Strešný sendvičový panel Kingspan hr.panela 100mm	m2	687,392		

Určenie: - pre opláštenie striech. Použitie: -obchodné a priemyselné objekty objekty pre chov zvierat chladiarne, mraziarne - kancelárske, sociálne objekty - poľnohospodárske objekty. Jadro: Polystyrén so zvýšenou pevnosťou. Dĺžka panelov: 13,50m.

44	767411112	Montáž opláštenia sendvičovými stenovými panelmi so skrytým zámkom na OK, hrúbky do 100 mm	m2	422,000		
		422		422,000		
45	55358657602	Fasádny sendvičový panel Kingspan hr.panela 80 mm	m2	422,000		
46	767658114	Montáž vrát sekčných sklopných pod strop plochy nad 13 m2	ks	10,000		
47	5534371544	Priemyselné vráta HxB 4500x4000 vodorovne členené s motorickým pohonom, z oceľových PUR panelov	ks	5,000		

ZADANIE S VÝKAZOM VÝMER - ÚPRAVA

Stavba: Rekonštrukcia budov časti areálu bývalých vojenských skladov pre TSM v Novom Meste nad Váhom

Objekt: SO-03 Garáže č.1

Časť: Stavebné riešenie

POZN.: DOPLNENÉ, UPRAVENÉ KONŠTRUKCIE SÚ VYZNAČENÉ SIVÝM POZADÍM BUNIEK.

Tento výkaz výmer bol vyhotovený spoločnosťou INSVET, s.r.o.. Spoločnosť ARCHPOINT vypracovala len úpravu/doplnok k pôvodnému výkazu, nezodpovedá za správnosť všetkých uvedených položiek a ich výmer.

Objednávateľ: Mesto Nové Mesto nad Váhom

Zhotoviteľ:

Spracoval:

Miesto: Nové Mesto nad Váhom

Dátum: 05. 08. 2015

Č.	Kód položky	Popis	MJ	Množstvo celkom	Jednotková cena zadania	Celková cena zadania
48	767833100	Montáž rebríkov do muriva s bočnicami z profilovej ocele, z rúrok alebo z tenkostenných profilov	m	13,600		
49	5539545600	Rebrík vonkajší 13,6m	ks	1,000		
		"Z/02" 1		1,000		
50	998767201	Presun hmôt pre kovové stavebné doplnkové konštrukcie v objektoch výšky do 6 m	%			
783 Dokončovacie práce - nátery						
51	783833020	Nátery povrchov betónových Asokret	m ²	35,696		
		2*(51,02+13,6)*0,4-4*0,4*10		35,696		
52	999000001	Hasiaci prístroj práškový 6 kg + montáž	ks	4,000		
764 Konštrukcie klampiarske - doplnenie						
53		KJG odkvapové systémy – Háč na zavesenie žľabu r.š. 330 mm	ks	102,000		
54		KJG odkvapové systémy – Objímka d 100	ks	24,000		
55		Montáž kotlíka kónického z pozink. farbeného plechu, pre rúry s priemerom do 150 mm	ks	8,000		
56		KJG odkvapové systémy - pozink. farbený, kotlík lisovaný 330/100 mm	ks	8,000		
57		Priemyselné vráta HxB 4500x4000 s vloženými jednorídlavými otváracími dverami, vodorovne členené s motorickým pohonom, z oceľových PUR panelov	ks	5,000		

Celkom

ÚPRAVA A DOPLNENIE PROJEKTU - DÔLEŽITÉ PREČÍTAŤ PRED PREZERANÍM SI VÝKRESOV, VÝKAZOV A TS !

"REKONŠTRUKCIA BUDOV ČASTI AREÁLU BÝVALÝCH VOJENSKÝCH
SKLADOV PRE TSM V NOVOM MESTE NAD VÁHOM"

SO-03 GARÁŽE Č. 1

ZHRNUTIE POŽADOVANÝCH ÚPRAV VOČI PÔVODNEJ PD:

TECHNICKÁ SPRÁVA

Doplňok: Na základe projektu požiarnej ochrany musia byť v objekte umiestnené 4 ks prenosných hasiacich prístrojov a 1 ks hadicového navijaku DN 25/30, pre ostatné podrobnosti viď projekt protipožiarnej bezpečnosti stavby pre daný SO.

Na základe projektu požiarnej ochrany musí byť objekt vybavený ovládacím prvkom Central Stop, pre ostatné podrobnosti viď projekt elektroinštalácie.

VÝKAZ VÝMER

Bol upravený, nová verzia je súčasťou tejto dokumentácie.

VÝKRESY:

- VÝKRES Č. 2: Na streche budú namiesto sendvičových panelov hr. 160 mm použité panely hr. 100 mm, na stenách objektu budú použité sendvičové panely hr. 80 mm namiesto hr. 120 mm
Uvedená zmena je zohľadnená v upravenom výkaze výmer.
- VÝKRES Č. 4: Priemyselné sekcionálne brány otváracé vertikálne budú tvorené z PUR panelov, plech z oboch strán nebude hliníkový, ako to je uvedené v pôvodnom projekte, ale oceľový.
Pešie dvere v sekcionálnych bránach budú použité v každej 2. bráne, teda celkovo v 5 bránach (v pôvodnom projekte je nezrovnalosť medzi pôdorysom, pohľadom na brány a výkazom výplní).

POZNÁMKA 0: Oproti pôvodnej PD bola posunutá poloha objektu SO-03. Nová poloha je zakreslená v situácií (Koordinačný výkres stavby).

POZNÁMKA 1: Uvedené výkresy a technická správa neboli vytlačené nanovo, vzhľadom na to, že sa jedná o vyslovene kozmetické úpravy, ktoré sú zahrnuté v tomto liste. Na ostatných výkresoch nie sú zmeny voči pôvodnej PD.

POZNÁMKA 2: K budove SO-03 bol vzhľadom na požiadavky požiarnej ochrany upravený a doplnený projekt elektroinštalácie a zdravotnícky.

VYPRACOVAL: archpoint s.r.o.,
Trenčianska 1880/20, 915 01 Nové Mesto n/V
Ing. arch. Róbert Kimle, tel.: 0908 217 913
Ing. arch. Martin Fabian, tel.: 0949 261 201

DÁTUM VYHOTOVENIA: August 2015

01

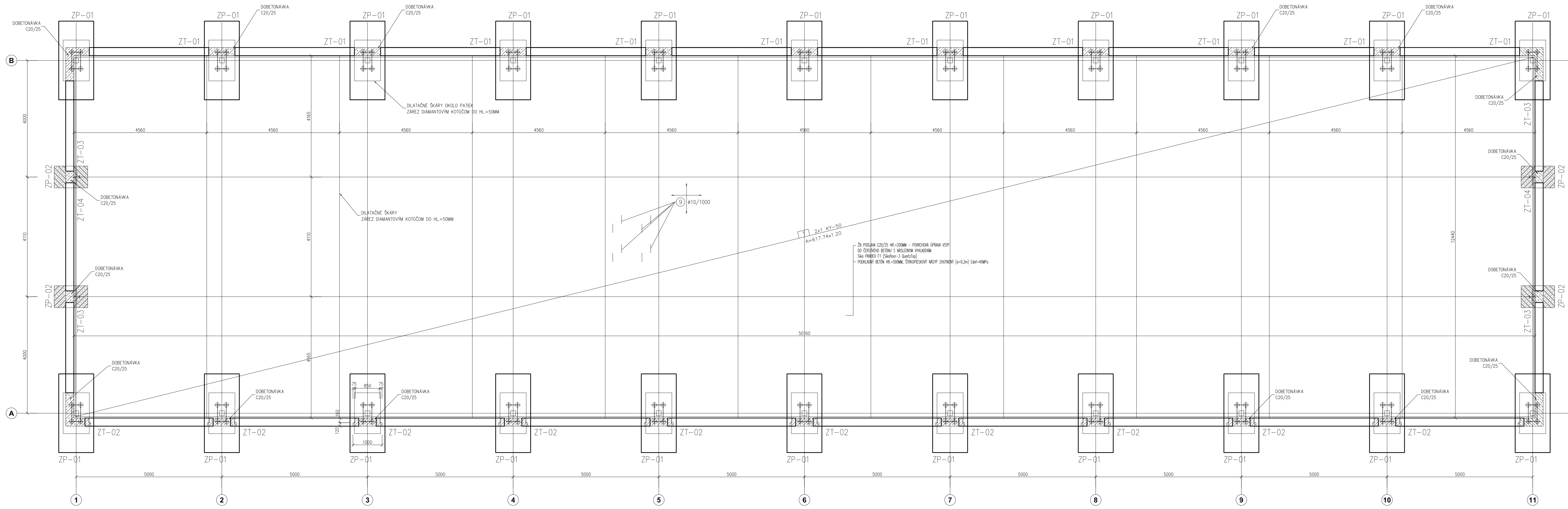

PODORYS ZÁKLADOVÝ TRÁM ZT-04 - 2x
 MĚRKA 1:50

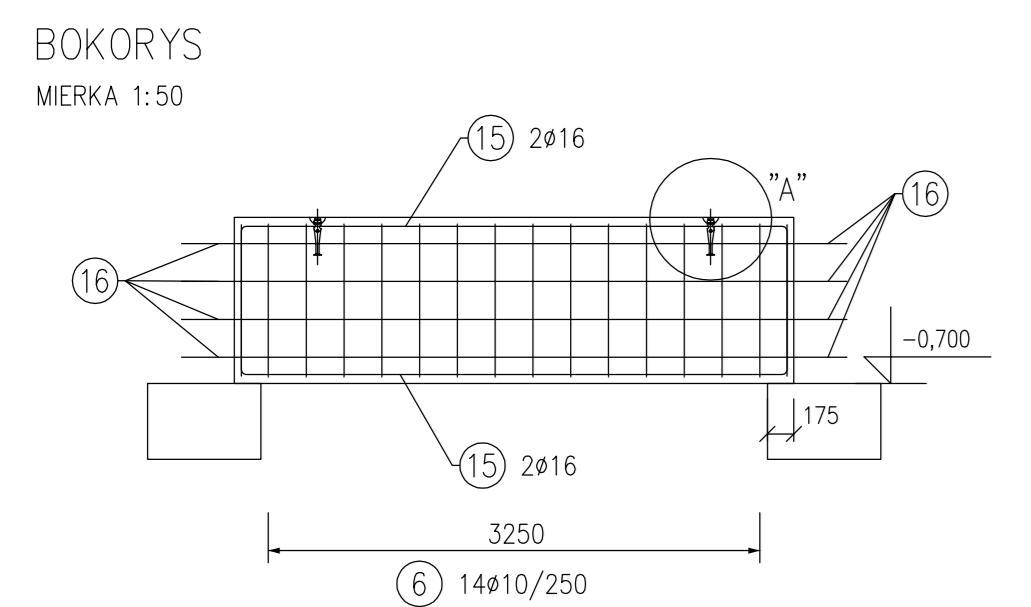
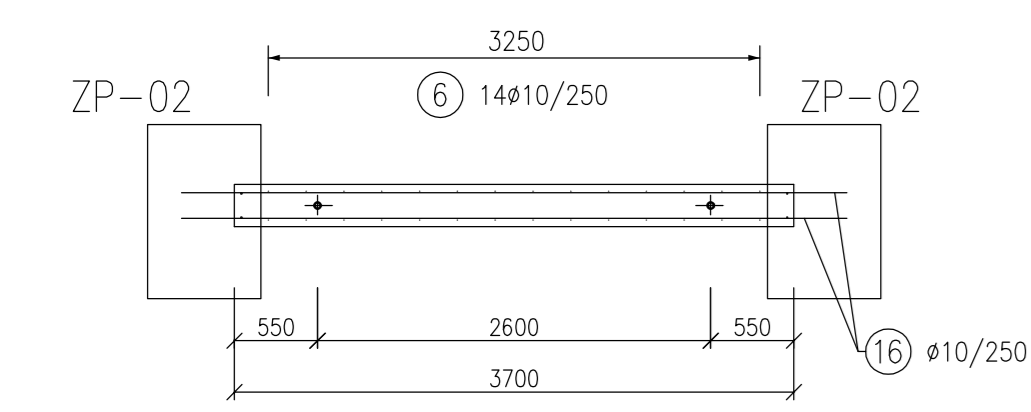

č.	D	Délka	Počet	Délka
pol. [mm]	[mm]	[m]	ks.	S500
6	10	2.620	28	73.360
7	12	5.990	8	44.720
15	16	5.990	8	44.720
16	10	14.400	16	70.400
Celková délka				143.760
Specifická hmotnost				0.617 1.578
Hmotnost [kg]				88.700 170.568
Hmotnost celkem				159.268

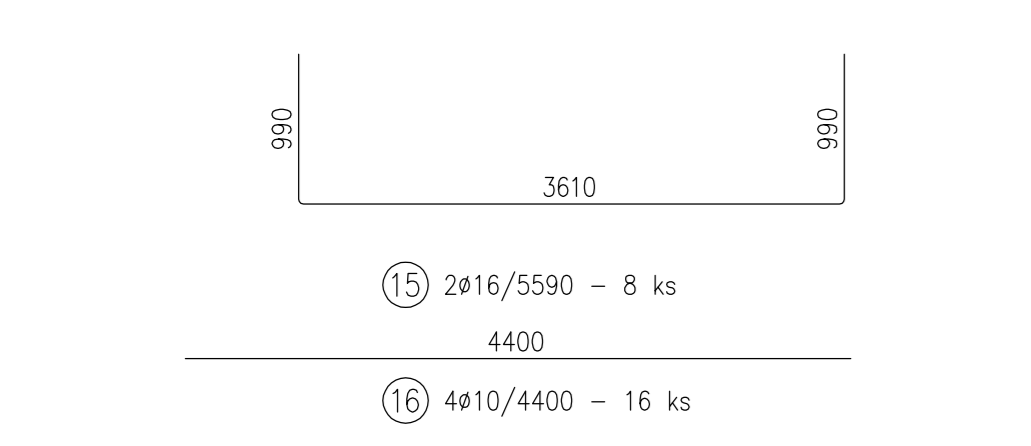

- 15 2#16/5990 - 8 ks
- 16 4#10/4400 - 16 ks

PODORYS ZÁKLADOVÝ TRÁM ZT-03 - 4x
 MĚRKA 1:50

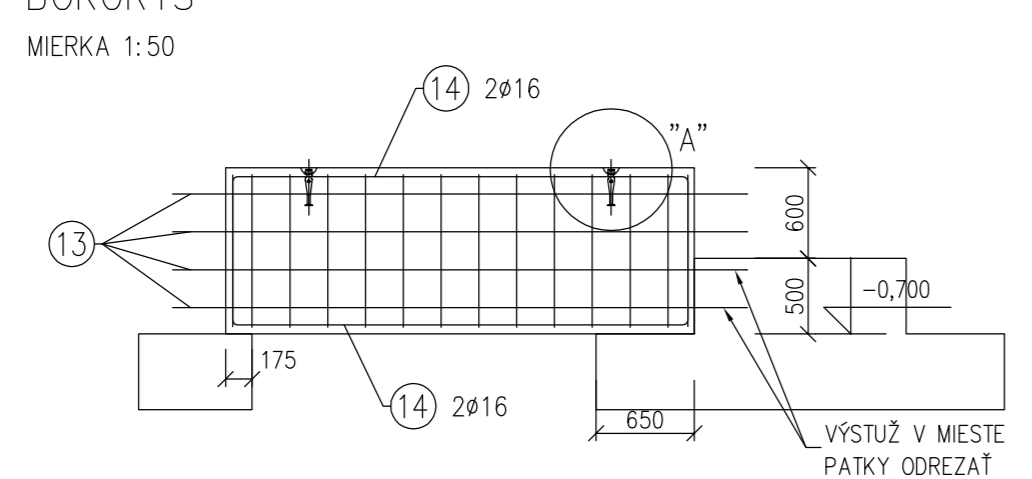
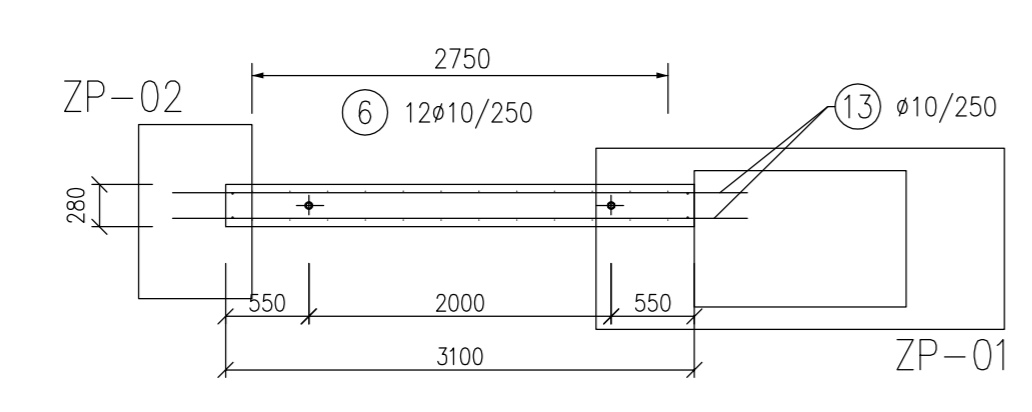

PODORYS ZÁKLADOVÝ TRÁM ZT-02 - 10x
 MĚRKA 1:50

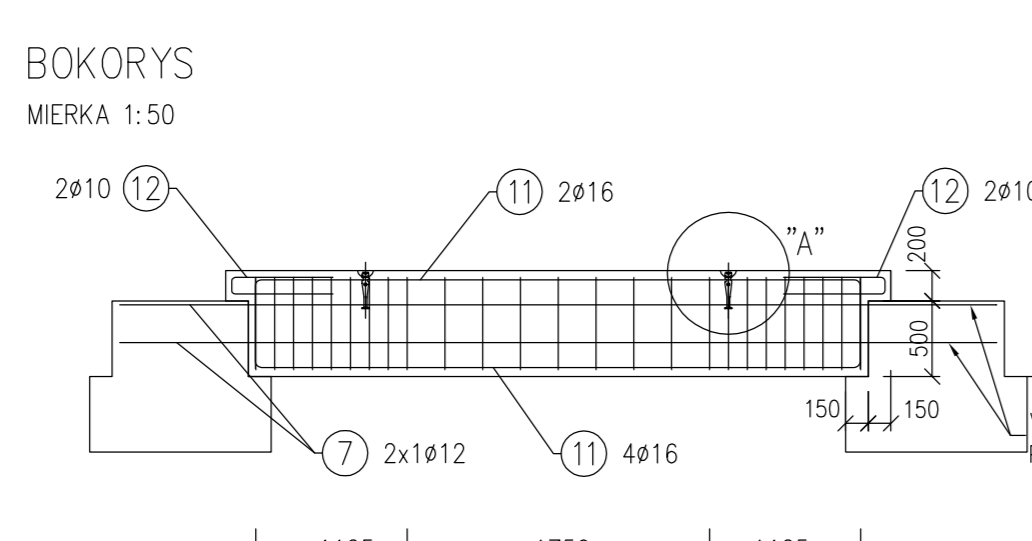
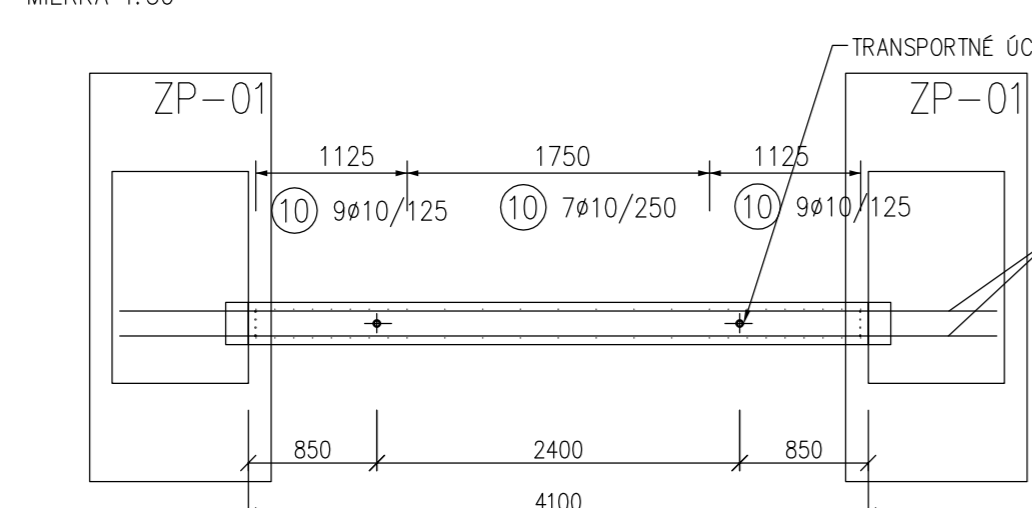

- 10 9#10/125
- 11 7#10/250
- 12 9#10/125

PODORYS ZÁKLADOVÁ PATKA ZP-02 - 4x
 MĚRKA 1:50

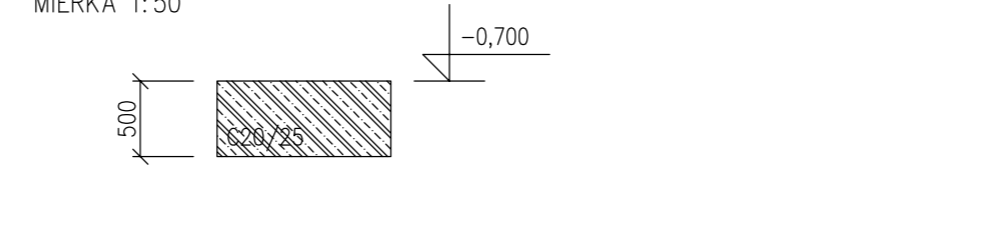
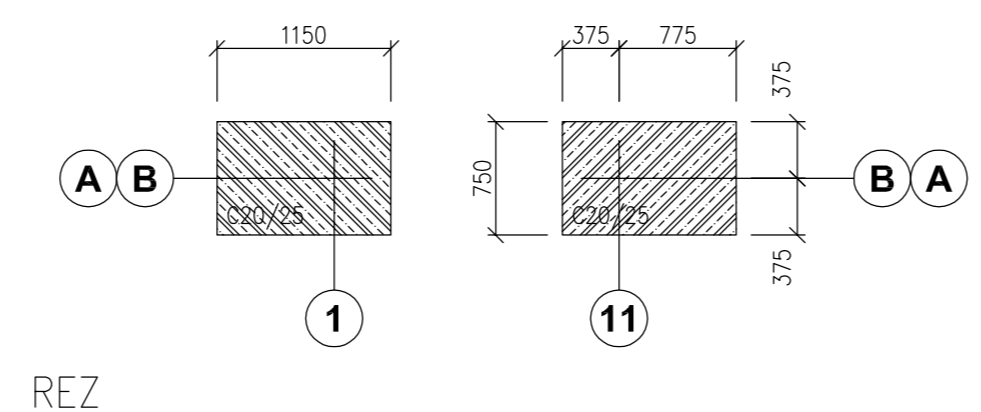

č.	D	Délka	Počet	Délka
pol. [mm]	[mm]	[m]	ks.	S500
6	10	2.620	48	125.760
13	10	3.800	32	121.600
14	16	4.990	16	79.840
Celková délka				247.200 179.840
Specifická hmotnost				0.617 1.578
Hmotnost [kg]				152.621 125.988
Hmotnost celkem				278.609

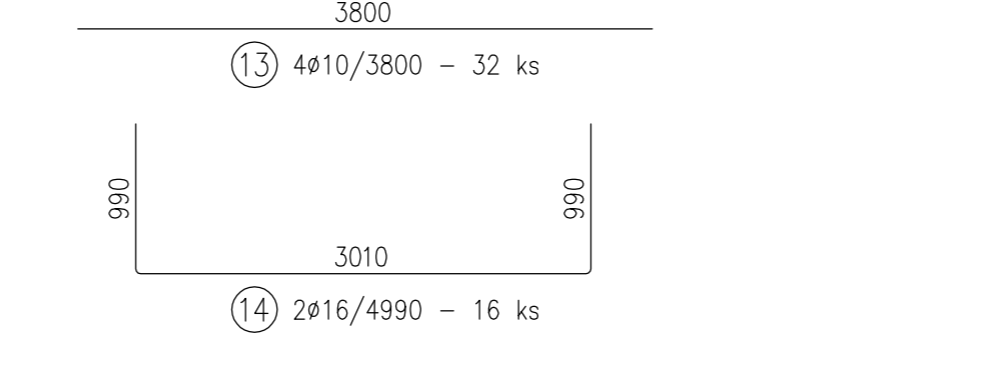

č.	D	Délka	Počet	Délka
pol. [mm]	[mm]	[m]	ks.	S500
7	12	5.800	40	232.000
10	10	1.800	250	450.000
11	16	5.180	40	310.800
12	10	1.450	40	58.000
Celková délka				508.000 232.000 310.800
Specifická hmotnost				0.617 0.888 1.578
Hmotnost [kg]				313.436 238.016 490.442
Hmotnost celkem				1009.894

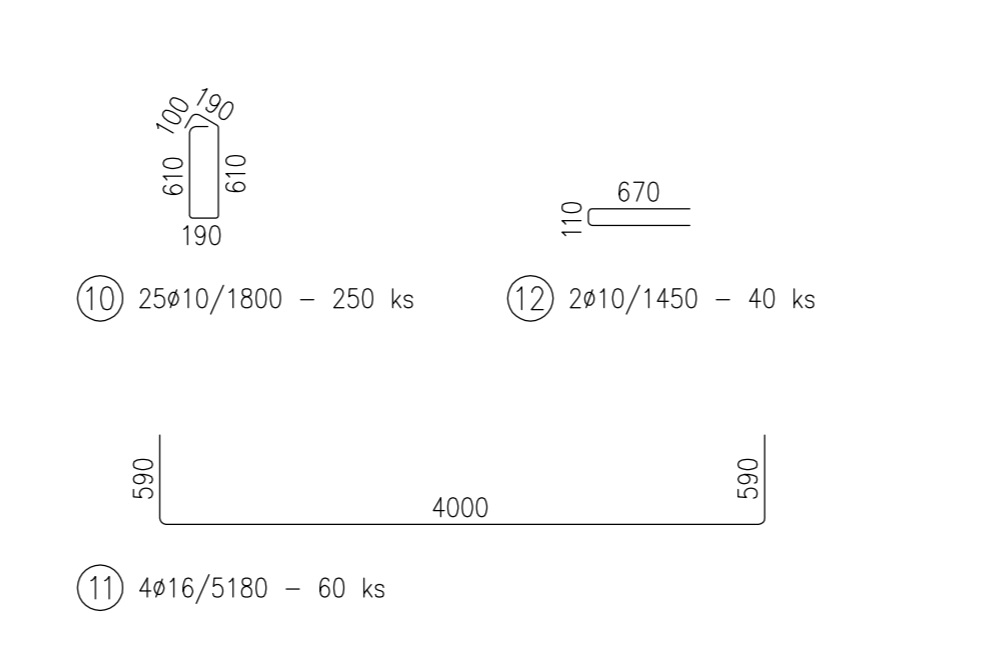

PODORYS ZÁKLADOVÁ PATKA ZP-01 - 22x
 MĚRKA 1:50

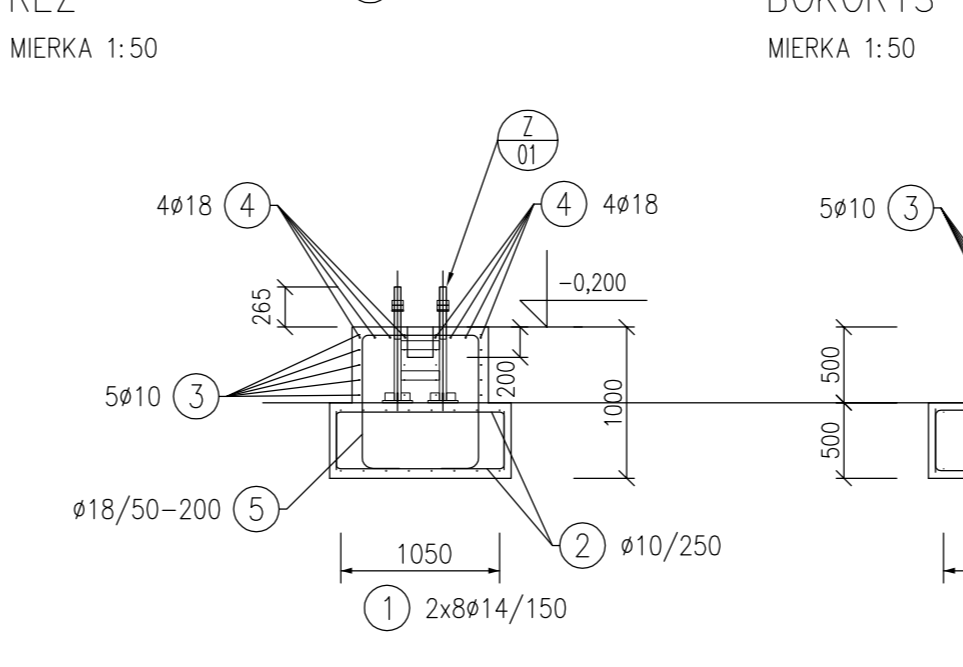
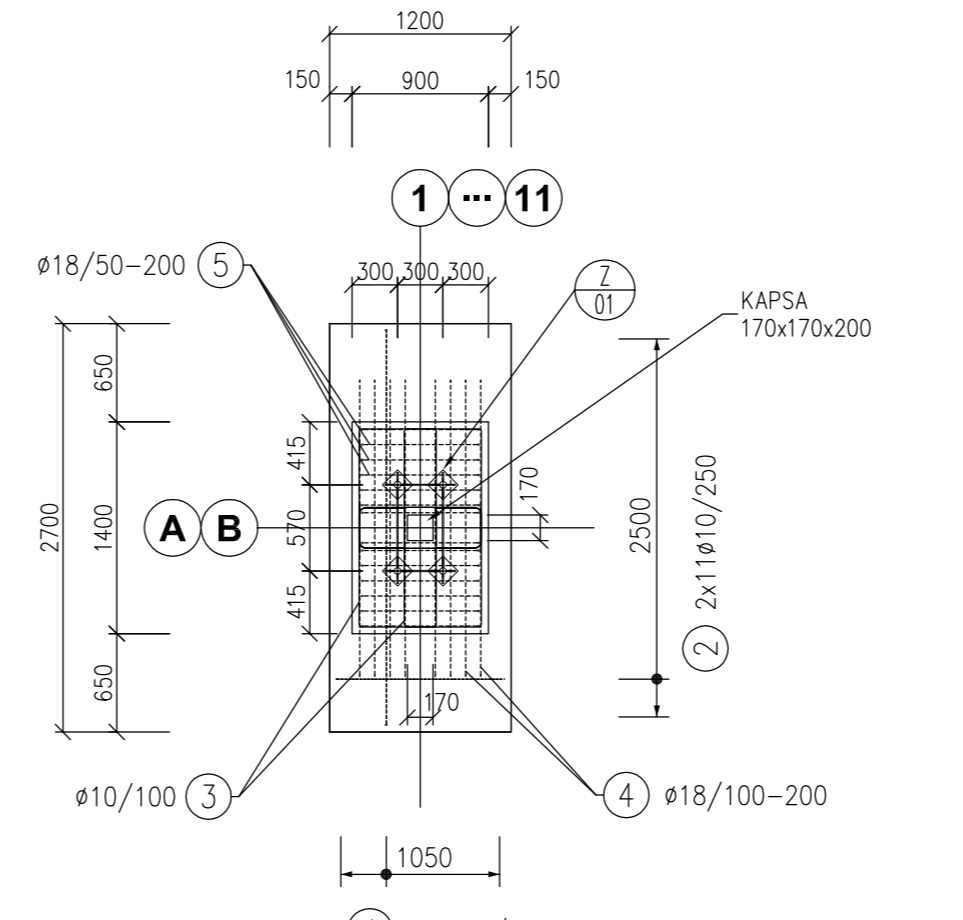

PODORYS ZÁKLADOVÝ TRÁM ZT-01 - 10x
 MĚRKA 1:50

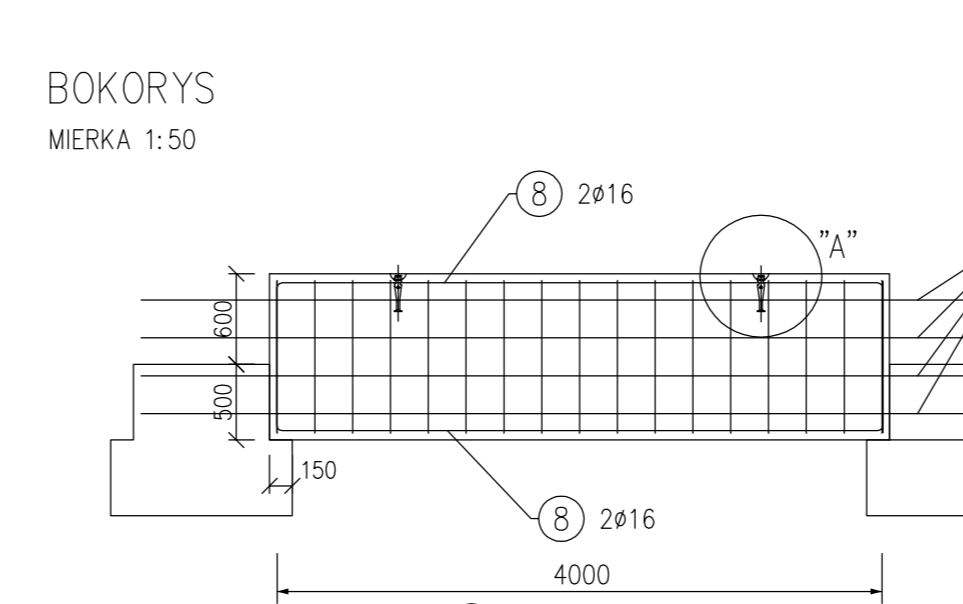
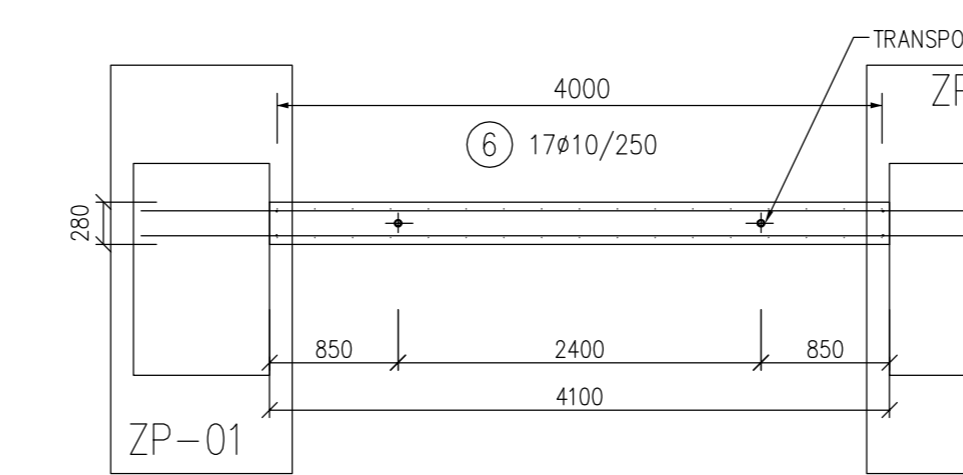

- 7 4#12/5800 - 80 ks

č.	D	Délka	Počet	Délka
pol. [mm]	[mm]	[m]	ks.	S500
1	14	3.430	352	1207.360
2	10	1.870	404	905.080
3	10	3.160	440	1390.400
4	18	3.610	176	635.360
5	18	2.970	308	914.760
Celková délka				2295.480 1207.360 1550.120
Specifická hmotnost				0.617 1.208 1.998
Hmotnost [kg]				1416.311 11458.491 1009.140
Hmotnost celkem				5371.942

č.	D	Délka	Počet	Délka
pol. [mm]	[mm]	[m]	ks.	S500
10	10	1.120	600	672.000
9	10	1.120	600	672.000
Celková délka				672.000
Specifická hmotnost				0.617
Hmotnost [kg]				414.624
Hmotnost celkem				414.624

Pol.č.	KS	Typ sítě	Délka L [m]	Šířka B [m]	Plocha [m²]
1	2,0	KY-50	617,74	1,20	1482,577
Celková plocha [m²]					1482,577
Specifická hmotnost [kg/m²]					5,390
Celková hmotnost podle typu sítě [kg]					7991,090
Celková hmotnost [kg]					7991,090

č.	D	Délka	Počet	Délka
pol. [mm]	[mm]	[m]	ks.	S500
9	10	1.120	600	672.000
Celková délka				672.000
Specifická hmotnost				0.617
Hmotnost [kg]				414.624
Hmotnost celkem				414.624

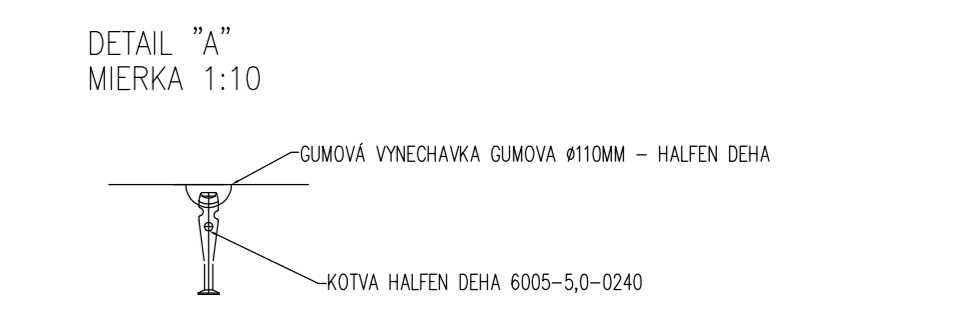

MATERIAL
 C25/30-XA1(SK)-C1, XF2, 0.4-4-dmax16-C2
 STEEL S420, S500B
 OCEL : 10 S05 (R), KARB (W)
 * označení podle STN 1992-1-1 (EUROCODE 2)

KRYTIE
 - ZÁKLADOVÉ PATKY, TRÁMY 40MM
 POZNÁMKY
 - PŘE BETONÁŽI OSADIT VŠETKY ZÁMĚRNÉ VÝKRESY

P.S. PRAČOVNÁ ŠKÁRA
 REFERENČNÍ VÝKRESY
 STAVEBNÍ ČÁST AS-01 ... BETONOVÉ KONSTRUKCE VÝKRES TVARŮ ...

±0,000=+179,50 m.n.m. (podl. TSM)

NÁZEV STAVBY REKONSTRUKCE BUDOV ČÁSTI AREálu BÝVALÝCH VOJENSKÝCH SKLADOV PŘE TSM V NOVÉM MĚSTE NAD VÁHOM		PROJEKTANT DATI ING. SVĚTLANA WEISSVÁ	
MÍSTO STAVBY AREál BÝVALÝCH VOJENSKÝCH SKLADOV PŘE TSM „A BANKA“ PŘI SZ NOVÉ MĚSTO NAD VÁHOM, parc. 248/11		KONTROLOVAL ING. WEISSVÁ MICHALA	
HLAVNÍ PROJEKTANT UP		SDA PEJŤA	
1			
STUPĚŇ PROJEKTU REALIZAČNÝ PROJEKT			
AUTOR PROJEKTU ING. SVĚTLANA WEISSVÁ	PROJEKTANT STAVBY ING. SVĚTLANA WEISSVÁ	PROJEKTANT DATI ING. SVĚTLANA WEISSVÁ	ING. WEISSVÁ SVĚTLANA
ZNAČENÍ S0-03 GARÁŽE č.1	FORMÁT A4	DATA AUGUST 2014	C. VÝK.
OBJEKT VÝKRES TVARŮ a VÝSTUŽE ZB KONSTRUKCIÍ - PATKY, TRÁMY		PROFESÍ C. VÝK.	
ČÍSLO BETONOVÉ KONSTRUKCE		RP1408.014.Es.03	
		ST 01	

TECHNICKÁ SPRÁVA

1. Identifikačné údaje stavby

Názov stavby: REKONŠTRUKCIA BUDOV ČASTI AREÁLU BÝVALÝCH VOJENSKÝCH SKLADOV PRE TSM
Miesto stavby: AREÁL BÝVALÝCH VOJENSKÝCH SKLADOV, UL. BANSKÁ, 915 32 NOVÉ MESTO NAD VÁHOM, PARC. 2449/1
Objekt: SO-03 GARÁŽE č.1
Časť: BETÓNOVÉ KONŠTRUKCIE

2. Úvod

Projekt rieši nosné ŽB prvky spodnej stavby (zakladenie)

3. Technické riešenie.

Oceľová hala je založená na stupňovitých základových pätkách. Ich rozmery sú 2,7x1,2x1,0m. Pričom kĺčok pätky má rozmer 1,4x0,9x0,5m. V homej časti pätky (kĺčok) je zabudovaný zámočnícky výrobok Z/01 ktorý slúži na ukotvenie nosné OK rámu. Základové pätky sú vystužené bet. oceľou tr.S500B. Na zabezpečenie podpory stĺpov v štítovej stene sú navrhnuté základové bloky z betónu tr. C20/25 rozmerov 1,15x0,75x0,5m bez výstuže. Kotvenie stĺpov je realizované pomocou chemických kotiev HILTI.

Pre všetky základové konštrukcie vrátane podlahy bol použitý betón tr. C25/30-XA1(SK)-CI, XF2, 0,4-Dmax16-C2, Krycia vrstva výstuže je 40mm.

Základové pätky a podlaha budú realizované priamo na stavbe. Výnimku tvoria ŽB základové trámy ktoré je možné vyrobiť mimo staveniska. Na zabezpečenie manipulácie/prevozu sú v základových trámoch navrhnuté transportné háky. Všetky trámy majú na konci voľne trčiacu pozdĺžnu výstuž z dôvodu vzájomného prepojenia trámov v mieste pätiiek. Prepojenie sa bude realizovať pomocou zálievky/dobetonávky z bet. tr. C20/25.

Po zrealizovaní základových konštrukcii (pätiiek a trámov) je možné zrealizovať ŽB podlahu ktorá musí byť uložená na zhutnenom štrkovom podklade. Počas betonáže podlahy je nutne dodržať technologický postup aplikácie vsypu na obrusnosť podlahy. Spomínaný vsyp sa aplikuje do čerstvo uloženej bet. zmesi. Po vytvrdnutí podlahy je nutné povrch zbrúsiť tak aby bola dosiahnutá čo najväčšia rovnosť podlahy. Po ukončení spomínaných technologických postupov je nutné podlahu narezať na dilatačné celky podľa predloženej PD.



Košice, 22.10.2014

.....
Vypracoval INSVET s.r.o. Ing. M. WEISS

DOPLNOK KU PROJEKTU RP1408.014 ČASŤ RP1408.014.Es.03

REKONŠTRUKCIA BUDOV ČASTI AREÁLU BÝVALÝCH VOJENSKÝCH SKLADOV PRE TSM V NOVOM MESTE NAD VÁHOM PARC. 2449/1

Stupeň projektovej dokumentácie	Realizačný projekt
HIP	Ing.Arch. Fabian Ing.Arch. Kimle
Miesto stavby	Areál bývalých vojenských skladov pre TSM, ul. Banská, 915 32 Nové Mesto nad Váhom
Objekt	SO-03 Garáže č. 1
Investor	TSM Nové Mesto nad Váhom
Názov zväzku	Elektro Časť EO – Silnoprúdové rozvody
Spracovateľ dokumentácie zväzku	Ing. Stanislav Halán, elektrotechnik EZ 235/4/2013-EZ-O(OU,R,M)-E2-A 236/4/2013-EZ-V-E4.1-A Ing. Stanislav Halán – ELZAP 916 22 Podolie 342 IČO 40271692 DIČ 1040199039 Oprávnenie na vypracovanie dokumentácie a projektu elektrotechnickej časti jednoduchých stavieb, drobných stavieb a zmien týchto stavieb č.OŽP-L/2010/00956-2 č.živnostenského registra 304-8210
Číslo projektu	RP1408.014.Es.03.Rev1
Číslo technickej správy	RP1408.014.Es.03.SP Rev1
Archívne číslo	ELZAP-PP-02/ RP1408.014.Es.03.Rev1

V Podolí 12.7.2015

Ing.Halán

TECHNICKÁ SPRÁVA

č. RP1408.014.Es.03.SP Rev1

Obsah

1.	ROZSAH PROJEKTU.....	3
2.	PROJEKTOVÉ PODKLADY.....	3
3.	ZÁKLADNÉ TECHNICKÉ ÚDAJE.....	4
4.	OCHRANA PRED NEBEZPEČNÝM DOTYKOVÝM NAPÄTÍM.....	4
5.	PROSTREDIE.....	4
6.	ROZVÁDZAČ RMS1.....	4
7.	ELEKTRICKÁ INŠTALÁCIA.....	4
8.	POUČENIE – BEZPEČNOSTNÉ PREDPISY A ZÁVER.....	4
9.	PRÍLOHY.....	5

1. ROZSAH PROJEKTU

Projekt rieši úpravu elektrickej inštalácie vnútorných silnoprúdových rozvodov pre objekt SO-03 Garáže č. 1 na základe požiadaviek vyplývajúcich z dokumentu Protipožiarna bezpečnosť stavby vypracovanom firmou Firex Slovakia s.r.o.

Ostatné časti projektu zostávajú nedotknuté.

2. PROJEKTOVÉ PODKLADY

Ako podklady k vypracovaniu projektu elektrických rozvodov boli použité:

- dokumentácia RP1408.014.Es.03 - poskytli HIP Ing.Arch. Fabian a Ing.Arch. Kimle;
- podklady pre vypracovanie projektu a požiadavky - poskytli HIP Ing.Arch. Fabian a Ing.Arch. Kimle;
- dokument Protipožiarna bezpečnosť stavby, arch.č. 1505/2015 – vypracoval FIREX SLOVAKIA s.r.o.;
- prekonzultovanie riešenia a umiestnenia Central Stop vypnutia napájania s p. Makarským, FIREX SLOVAKIA s.r.o.;
- prekonzultovanie ochrany požiarnej vody pred zamrznutím s p.Fabom, regionálnym partnerom DEVI;
- normy STN platné v čase vypracovania projektu, najmä:
 - STN 33 2000-4-41(O1) Elektrické inštalácie budov. Časť 4: Zaistenie bezpečnosti. Kapitola 41: Ochrana pred úrazom elektrickým prúdom.
 - STN 33 2000-4-442 Elektrické inštalácie budov. Časť 4: Zaistenie bezpečnosti. Kapitola 44: Ochrana pred prepätiami. Oddiel 442: Ochrana inštalácií nn pri zemných poruchových spojeniach v sieťach s vysokým napätím.
 - STN 33 2000-4-43 Elektrické inštalácie nízkeho napätia. Časť 4-43: Zaistenie bezpečnosti. Ochrana pred nadprúdom.
 - STN 33 2000-4-473(O1) Elektrotechnické predpisy. Elektrické zariadenia. 4. časť: Bezpečnosť. Kapitola 47: Použitie ochranných opatrení na zaistenie bezpečnosti. Oddiel 473: Opatrenia na ochranu proti nadprúdom.
 - STN 33 2000-5-51 Elektrické inštalácie budov. Časť 5-51: Výber a stavba elektrických zariadení. Spoločné pravidlá.
 - STN 33 2000-5-52 Elektrické inštalácie nízkeho napätia. Časť 5-52: Výber a stavba elektrických zariadení. Elektrické rozvody.
 - STN 33 2000-5-523 Elektrické inštalácie budov. Časť 5: Výber a stavba elektrických zariadení. Oddiel 523: Prúdová zaťažiteľnosť elektrických rozvodov.
 - STN 33 2000-5-537 Elektrické inštalácie budov. Časť 5: Výber a stavba elektrických zariadení. Kapitola 53: Spínacie a riadiace zariadenia. Oddiel 537: Prístroje na bezpečné odpojenie a spínanie.
 - STN 33 2000-5-54 Elektrické inštalácie budov. Časť 5: Výber a stavba elektrických zariadení. Kapitola 54: Uzemňovacie sústavy a ochranné vodiče.
 - STN EN 61140 (33 2010) Ochrana pred úrazom elektrickým prúdom. Spoločné ustanovenia pre inštaláciu a zariadenia.
 - STN 33 0120 Normalizované napätia IEC.
 - STN 33 3210 Rozvodné zariadenia. Spoločné ustanovenia.
 - STN EN 61439-1 Nízkonapäťové rozvádzače. Časť 1: Všeobecné pravidlá
 - STN EN 61439-3 Nízkonapäťové rozvádzače. Časť 3: Rozvodnice určené na obsluhu laikmi (DBO)
 - STN 33 1500 Elektrotechnické predpisy. Revízie elektrických zariadení.
 - STN 92 0203 Požiarna bezpečnosť stavieb. Trvalá dodávka elektrickej energie pri požiari ktorou sa ustanovujú technické požiadavky na protipožiarnu bezpečnosť pri výstavbe a pri užívaní stavieb
 - Vyhl. 94/2004 Z.z. ktorou sa ustanovuje zoznam stavebných výrobkov, ktoré musia byť označené, systémy preukazovania zhody a podrobnosti o používaní značiek zhody
 - Vyhl. 558/2009 Z.z.
 - Vyhl. 59/1982 Z.z.
 - Zák.č. 124/2006 Z.z.
 - Vyhl. 508/2009 Z.z. a iné súvisiace normy STN

3. ZÁKLADNÉ TECHNICKÉ ÚDAJE

Napäťová sústava – prívod do RMS1	3L+PEN-50Hz, 230V/400V TN-C
Napäťová sústava – rozvádzač RMS1	3L+PE+N-50Hz, 230V/400V TN-C-S
Zatriedenie objektu podľa stupňa elektrizácie	Skupina B
Inštalovaný príkon objektu	Pi = 50 kW
Súdobé zaťaženie B=0.4	Ps = 20 kW
Prívod z SR5 č.1 do RMS1	AYKY-J 4x70
Hlavný istič v RMS1	BC160/100, Ir= 100A
Dôležitosť dodávky elektrickej energie	podľa 3. stupňa. Navrhovaný objekt nevyžaduje záskokový zdroj elektrickej energie.
Skupina technických zariadení podľa miery ohrozenia (podľa Vyhl. 508/2009 Z.z)	B

4. OCHRANA PRED NEBEZPEČNÝM DOTYKOVÝM NAPÄTÍM

Ochrana pred nebezpečným dotykom živých vodivých častí elektrických zariadení je riešená krytím a izoláciou. Základná ochrana proti nebezpečnému dotykovému napätiu neživých vodivých častí elektrických zariadení je navrhnutá samočinným odpojením napájania v stanovenom čase podľa súboru noriem STN 33 2000, najmä STN 33 2000-4-41, doplnková prúdovým chráničom s rozdielovým prúdom Id=30mA.

5. PROSTREDIE

Určenie vonkajších vplyvov podľa STN 33 2000-5-51. Protokol č. RP1408.014.Es.03.P Rev1 je súčasťou projektovej dokumentácie.

6. ROZVÁDZAČ RMS1

Rozvádzač RMS1 bude doplnený o tlačidlo Central Stop, umiestnenom na dverách rozvádzača. Na vypnutie napájania bude použitá podpäťová cievka hlavného ističa s blokom oneskorenia na elimináciu falošného vypnutia v prípade krátkodobých poklesov napätia. Tlačidlo bude chránené krytom na zamedzenie neoprávneného alebo náhodného vypnutia. Do série s týmto tlačidlom bude pripojené diaľkové ovládanie Central Stop prostredníctvom tlačidla umiestneného zvonku budovy podľa výkresovej dokumentácie.

V rozvádzači budú v prípade nepoužitia temperovania budovy elektrickými konvektormi umiestnené istiace obvody pre termostat riadiaci ochranu požiarnu vodu pred zamrznutím typ DEVIReg 610. Do tohto termostatu bude pripojený vyhrievací kábel DEVIFlex 10 a snímač teploty potrubia. Vyhrevný kábel bude istený prúdovým chráničom 30mA s ističom 6A.

Ostatné obvody rozvádzača zostávajú nedotknuté.



Upozornenie !

Elektrický rozvádzač musí byť prístupný pre potreby vypnutia napájania.

7. ELEKTRICKÁ INŠTALÁCIA

Elektrický rozvádzač RMS1 bude osadený podľa pôvodnej dokumentácie. Elektrická inštalácia bude vykonaná podľa pôvodnej dokumentácie. Zvonku na múre medzi vstupmi do budovy bude umiestnená skrinka ovládacieho tlačidla vypnutia napájania objektu Central Stop. Pripojená bude do rozvádzača RMS1 káblom CYKY-O 3x1.5 podľa výkresovej dokumentácie.

V budove je plánované temperovanie prostredníctvom elektrických konvektorov ECOFLEX. V prípade, že nebudú použité, bude potrebné chrániť požiaru vodu pred zamrznutím pomocou vyhrevných káblov DEVI.

Zapojenie a montáž vyhrevného kábla DEVIFlex bude v súlade s podmienkami výrobcu. Na vyhrievanom potrubí musia byť nápisy upozorňujúce na prítomnosť kábla pripojeného na 230VAC napríklad:

POZOR! ELEKTRICKÉ VYHRIEVANIE – 230VAC!

8. POUČENIE – BEZPEČNOSTNÉ PREDPISY A ZÁVER

Táto projektová dokumentácia slúži k vydaniu stavebného povolenia. V prípade vydania stavebného povolenia je potrebné vypracovať realizačný projekt.

Celé montážne vyhotovenie musí byť v súlade s príslušnými STN a súvisiacimi predpismi. Elektrické zariadenia sa do trvalej prevádzky môžu uviesť až po vykonaní východiskovej odbornej prehliadky a skúšky podľa STN 33 1500 a STN 2000-6.

Pri odbornej prehliadke a odbornej skúške sa vyhodnotí:

- zhodnosť elektroinštalácie s technickou dokumentáciou;
- správna funkcia ochranných a zabezpečovacích zariadení;
- doklady k zariadeniam (atesty, certifikáty, vyhlásenia o zhode a pod.), ak sú potrebné z hľadiska celkového posúdenia;
- ďalšie skutočnosti, ktoré môžu ovplyvniť bezpečnosť osôb a majetku.

Prevádzkovateľ objektu zabezpečí organizačné opatrenia na zamedzenie potenciálneho ohrozenia.

9. PRÍLOHY

Protokol o určení vonkajších vplyvov č. RP1408.014.Es.03.P Rev1

Výkaz – Výmer RP1408.014.Es.03.VV Rev1

Výkresová dokumentácia:

Arch. číslo výkresu	Číslo výkresu	Časť	Obsah
RP1408.014.Es.03 Rev1	EO-01	SILNOPRÚDOVÉ ROZVODY	Pôdorys prízemnia - Elektroinštalácia
RP1408.014.Es.03 Rev1	EO-02	SILNOPRÚDOVÉ ROZVODY	Rozvádzač RMS1

OBSAH

1.IDENTIFIKAČNÉ ÚDAJE STAVBY A INVESTORA.....	2
2.PREDMET PROJEKTU.....	3
3.POUŽITÉ NORMY A PREDPISY.....	3
STN EN 62305-1 (341390) OCHRANA PRED BLESKOM. ČASŤ 1: VŠEOBECNÉ PRINCÍPY.	3
STN EN 62305-2 (341390) OCHRANA PRI ZÁSAHU BLESKU. ČASŤ 2: MANAŽÉRSTVO RIZIKA.....	3
4.TECHNICKÉ ÚDAJE :.....	3
5.TECHNICKÝ POPIS :.....	4
6.UZEMNENIE.....	4
7.POŽIARNA OCHRANA.....	5
8.BEZPEČNOSŤ PRÁCE A OCHRANA ZDRAVIA.....	5
9.UVEDENIE DO PREVÁDZKY.....	5

1. Identifikačné údaje stavby a investora

Názov stavby : **REKONŠTRUKCIA BUDOV ČASTI AREÁLU BÝVALÝCH VOJENSKÝCH SKLADOV PRE TSM V NOVOM MESTE NAD VÁHOM PARC. 2449/1**

Umiestnenie stavby : **AREÁL BÝVALÝCH VOJENSKÝCH SKLADOV PRE TSM, UL. BANSKÁ, 915 32 NOVÉ MESTO NAD VÁHOM**

Charakter stavby : **Rekonštrukcia / Modernizácia**

Zhotoviteľ projektovej dokumentácie : **INSVET s.r.o., Košice**
Číslo zákazky : **RP1408.014**
Stupeň projektu: **Realizačný projekt**

Stavebný objekt: **SO-03 GARÁŽE Č.1**
Časť: **ELEKTROINŠTALÁCIE
EO - SILNOPRÚDOVÉ ROZVODY
BL - BLESKOZVODY**

Zodp. projektant: **Ing. V. Dufala**

2. Predmet projektu

Predmetom projektu je návrh umelého osvetlenia, vnútorných silnoprúdových rozvodov a bleskozvodu pre objekt: **REKONŠTRUKCIA BUDOV ČASTI AREÁLU BÝVALÝCH VOJENSKÝCH SKLADOV PRE TSM V NOVOM MESTE NAD VÁHOM PARC. 2449/1, objekt: SO-03 GARÁŽE Č.1** v rozsahu dokumentácia pre realizáciu.

Projekt bol spracovaný na základe stavebnej časti a v súlade s platnými normami STN.

3. Použité normy a predpisy

PD je spracovaná v súlade s predpismi a STN platnými v čase jej spracovávaní. Sú to hlavne:
STN 33 2180 – Pripájanie elektrických prístrojov a spotrebičov
STN 33 2000-1 – Elektrické inštalácie budov, Časť 1: Rozsah platnosti, účel a základné princípy
STN 33 2000-4-43 – Elektrické zariadenia. Časť 4: Bezpečnosť, Kapitola 43: Ochrana proti nadprúdom
STN 33 2000-4-473 – Elektrické zariadenia. Časť 4: Bezpečnosť, Kapitola 47: Použitie ochranných opatrení na zaistenie bezpečnosti, oddiel 473: Opatrenia na ochranu proti nadprúdom
STN 33 2000-5-523 – Elektrické zariadenia. Časť 5: Výber a stavba elektrických zariadení, Kapitola 52: Výber sústav a stavba vedení, oddiel 523: Dovoľené prúdy
STN 33 2000-4-41:2007 – Všeobecné predpisy na ochranu pred nebezpečným zásahom napätím
STN 33 2000-5-54 – El. inštal. budov, Kapitola 54: Uzemňovacie sústavy a ochranné vodiče
STN EN 62305-1 (341390) Ochrana pred bleskom. Časť 1: Všeobecné princípy.
STN EN 62305-2 (341390) Ochrana pri zásahu blesku. Časť 2: Manažérstvo rizika
STN EN 62305-3 (341390) Ochrana pred bleskom. Časť 3: Ochrana stavieb a ohrozenie života
STN EN 62305-4 (341390) Ochrana pred bleskom. Časť 4: Elektrické a elektronické systémy v stavbách
a ďalšie s nimi súvisiace normy a predpisy.

4. Technické údaje :

a/ napäťová sústava : 3/PEN, AC 50 Hz, 400/230 V, TN-C,S

Navrhované zariadenia sú zaradené do III. stupňa dodávky elektrickej energie.

b/ ochranné opatrenia

- samočinné odpojenie napájania podľa STN 33 2000-4-41, čl. 411 (Systém TN)

- dvojité alebo zosilnená izolácia podľa STN 33 2000-4-41, čl. 412

Doplnková ochrana:

- prúdové chrániče (RCD) podľa STN 33 2000-4-41, čl. 415.1

- doplnkové ochranné pospájanie podľa STN 33 2000-4-41, čl. 415.2

Zariadenia a káble sú proti skratu a preťaženiu chránené ističmi.

c/ vonkajšie vplyvy: vid' protokol spracovaný v zmysle STN 33 2000-5-51

d/ inštalovaný výkon: $P_i = 50,0 \text{ kW}$

koeficient súčasnosti **0,40**

e/ výpočtový výkon: $P_p = 20,0 \text{ kW}$

Akcia : REKONŠTRUKCIA BUDOV ČASTI AREÁLU BÝVALÝCH VOJENSKÝCH SKLADOV PRE TSM V NOVOM MESTE
NAD VÁHOM PARC. 2449/1

Objekt: SO-03 GARÁŽE Č.1

Obsah: Technická správa

f/ ročná spotreba el.energie: **25 MWh/r**

g/ stupeň dôležitosti dodávky el. energie podľa STN 34 1610:

- menej dôležité okruhy – stupeň č.3

h/ dimenzovanie káblov: podľa STN 33 2000-5-523, STN 33 2000-4-43 a STN 33 2000-4-473

i/ farebné značenie vodičov: podľa STN EN 60446

j/ uloženie káblov: podľa STN 33 2000-5-52

k/ krytie el. prístrojov a zariadení: podľa druhu prostredia v ktorom budú nainštalované
STN 33 2000-5-51

l/ zaradenie EZ podľa vyhl. 508/2009 Z.z. : B

m/ kompenzácia jalového výkonu : nepožaduje sa, bude kompenzovaná centrálné

5. Technický popis :

Navrhovaný objekt bude zásobovaný el. energiou z novej RIS skrine, ktorá bude umiestnená v blízkosti objektu (rieši iný projekt). Z RIS skrine bude napojený hlavný rozvádzač RMS1.

Z uvedeného rozvádzača bude napojený celý objekt.

V NN hlavnom rozvádzači je navrhnutá prepäťová ochrana 1. a 2. Stupňa.

Podľa požiadavky STN 33 2000-4-41 je pri ochrane neživých častí pri poruche samočinným odpojením napájania nutné zrealizovať hlavné pospájanie, t.j. navzájom sa musia spojiť hlavný ochranný vodič, hlavný uzemňovací vodič a cudzie vodivé časti, najmä rozvodné potrubia v budove, napr. plynu, vody, ústredného vykurovania, kovových konštrukcií stavby a pod.

Inštalácia je navrhnutá káblami CYKY. Všetky rozvody budú uložené v žľaboch/lištách, prípadne pod omietkou.

Osvetlenie je navrhnuté typovými svietidlami s lineárnymi žiarivkami. V riešených priestoroch budú stropné žiarivkové svietidlá TL5. Svetelná intenzita v garáži je navrhnutá 200Lx. Ovládanie svietidiel bude ručné, spínačmi umiestnenými vo v.1,5 m pri vstupných dverách do jednotlivých miestností. V ostatných miestnostiach bude svetelná intenzita podľa požiadaviek STN EN 12464-1.

Zásuvková inštalácia bude navrhnutá káblami CYKY-J 3x2,5 mm².

Nástenné zásuvky budú vo v. 1,5 m. Výška bude prispôbená požiadavkám technológie.

Elektrické konvektory sa navrhujú napojiť cez zásuvky. Konvektory budú ovládané centrálnym termostatom.

6. Uzemnenie

Ochrana objektu pred bleskom je navrhovaná bleskozvodou sústavou podľa platných STN. Na streche sa do príslušných podpier osadí zberné vedenie z vodiča FeZn Ø8 mm. Objekt je zaradený do LPS III. Uzemnenie od skúšobných svoriek sa navrhuje vodičom FeZn Ø10 mm a pripojí sa na uzemňovaciu sústavu. Ako uzemňovacia sústava sa odporúča použiť zemniace tyče vo výkope v blízkosti objektu. Odpor jednotlivých uzemnení by nemal byť väčší ako 10 Ω.

Kovové časti vrátane potrubí (ak sú z vodivého materiálu) zaústené do objektu budú bezprostredne za vstupom pripojené k jestvujúcej hlavnej uzemňovacej prípojnici (HUS). HUS sa prepojí k najbližšiemu vývodu uzemňovacej sústavy. Pásovina HUS bude farebne označená a doplnená nápisom „Hlavná uzemňovacia svorka“.

7. Požiarna ochrana

Požiarna ochrana – rieši ju projekt požiarnej ochrany, na základe ktorej musia byť dodržané uvedené požiadavky. Prestupy rozvodov požiaro - deliacimi konštrukciami požiarneho úseku objektu musia byť utesnené podľa požiadaviek STN 92 0201-2, podľa požiadaviek § 12 vyhl. MV SR č. 79/2004 Z.z. a podľa požiadaviek § 40 ods. 3) vyhl. MV SR č. 94/2004 Z.z.. Tieto tesniace hmoty musia byť stupňa horľavosti max. B (v zmysle STN 73 0862), napr. upchávkou HILTI, INTUMEX, betónové zálievky atď. s požiarou odolnosťou rovnou požiarnej odolnosti požiaro - deliacej konštrukcie, ktorou prestupujú (maximálne však EI90 minút). Atest materiálu zabezpečuje dodávateľ elektromontážnych prác.

Z hľadiska požiarnej ochrany je potrebné dodržať Vyhláška MV SR č. 94/2004, Vyhl. 121/2002 s novelami pre prevádzkovanie a zákon SNR č.314/2001 Zb.

8. Bezpečnosť práce a ochrana zdravia

Všetky montážne práce musia byť urobené podľa platných predpisov a STN.

Z hľadiska bezpečnosti práce treba v zmysle vyhlášky SÚBP č.59/1982 Zb. v znení vyhlášky č.484/1990 Z.z. pri realizácii dodržať najmä nasledovné

STN 34 3100 – Bezpečnostné predpisy pre obsluhu a prácu na el. zariadeniach
bezpečnostné upozornenia podľa STN 01 0812
používanie ochranných a pracovných pomôcok

technické a organizačné opatrenia na zaistenie bezpečnosti pri práci

Ochranu pred úrazmi dodržaním technologickej disciplíny, bezpečnostných a hygienických predpisov

STN 34 3104 – Bezpečnostné predpisy pre obsluhu a prácu v el. prevádzkach

STN EN 61310-1 – Bezpečnostné tabuľky a nápisy pre el. zariadenia

Vyhlášku ÚBP SR č. 508/2009 Z.z. na zaistenie bezpečnosti práce a ochrany zdravia pri práci a technických zariadení.

9. UVEDENIE DO PREVÁDZKY

Vykoná elektrotechnik – špecialista na vykonávanie odborných prehliadok a skúšok. Pred uvedením do prevádzky je nevyhnutné ukončiť montáž a vykonať odbornú prehliadku a skúšku zariadenia – o tom vyhotovíť písomnú správu o prvej odbornej prehliadke a odbornej skúške („východziu revíziu správu“).

Časový postup a ostatné podmienky pri uvádzaní do prevádzky musí dodávateľ koordinovať a prevádzkou dodávateľa elektrickej energie.

V Košiciach, 08/2014

Vypracoval: Ing. V. Dufala

Príloha TECHNICKEJ SPRÁVY

Vyhodnotenie neodstrániteľných nebezpečenstiev a neodstrániteľných ohrození podľa zákona č.124/2006 Z.z. o bezpečnosti a ochrane zdravia pri práci a o zmene a doplnení niektorých zákonov Podľa § 3 ods. 1 zákona č. 124/2006 Z.z. musí byť súčasťou projektu vyhodnotenie neodstrániteľných nebezpečenstiev a neodstrániteľných ohrození, ktoré vyplývajú z navrhovaných riešení v určených prevádzkových a užívateľských podmienkach, posúdenie rizika pri ich používaní a návrh ochranných opatrení proti týmto nebezpečenstvám a ohrozeniam.

Vymedzenie niektorých pojmov

prevencia je systém opatrení plánovaných a vykonávaných vo všetkých oblastiach činnosti zamestnávateľa, ktoré sú zamerané na vylúčenie alebo obmedzenie rizika a faktorov podmieňujúcich vznik pracovných úrazov, chorôb z povolania a iných poškodení zdravia z práce, a určenie postupu v prípade bezprostredného a vážneho ohrozenia života alebo zdravia zamestnanca, nebezpečenstvo je stav alebo vlastnosť faktora pracovného procesu a pracovného prostredia, ktoré môžu poškodiť zdravie zamestnanca, ohrozenie je situácia, v ktorej nemožno vylúčiť, že zdravie zamestnanca bude poškodené, riziko je pravdepodobnosť vzniku poškodenia zdravia zamestnanca pri práci a stupeň možných následkov na zdraví, neodstrániteľné nebezpečenstvo je také nebezpečenstvo, ktoré podľa súčasných vedeckých a technických poznatkov nemožno vylúčiť ani obmedziť, neodstrániteľné ohrozenie je také ohrozenie, ktoré podľa súčasných vedeckých a technických poznatkov nemožno vylúčiť ani obmedziť, nebezpečná udalosť je udalosť, pri ktorej bola ohrozená bezpečnosť alebo zdravie zamestnanca, ale nedošlo k poškodeniu jeho zdravia, bezpečnosť technického zariadenia je stav technického zariadenia a spôsob jeho používania, pri ktorom nie je ohrozená bezpečnosť a zdravie zamestnanca; bezpečnosť technického zariadenia je neoddeliteľnou súčasťou bezpečnosti a ochrany zdravia pri práci.

Faktor pracovného procesu a prostredia	Neodstrániteľné nebezpečenstvo	Neodstrániteľné ohrozenie	Návrh ochranných opatrení
Elektrina	Elektrické napätie a prúdy nebezpečné pre zdravie, život a majetok	Elektrický skrat, vznik požiaru	Bod 1 – 8
- „ -	- „ -	Dotyk živej časti v normálnej prevádzke	Bod 1 – 6, 8
- „ -	- „ -	Dotyk neživej časti pri poruche	Bod 1 – 5, 7, 8

Pri správnej montáži elektrickej inštalácie, pri uplatnení a dodržiavaní právnych predpisov, slovenských technických noriem, pokynov na obsluhu a údržbu a ostatných predpisov na zaistenie bezpečnosti a ochrany zdravia pri práci nevzniknú od elektriny neodstrániteľné nebezpečenstvá a neodstrániteľné ohrozenia v zmysle uvedeného zákona.

Návrh ochranných opatrení:

Poučenie obsluhy podľa § 4 vyhlášky č. 508/2009 Zb. o odbornej spôsobilosti v elektrotechnike.

Používanie osobných ochranných a pracovných pomôcok podľa príslušných predpisov (napr. STN 38 1981) a podľa zoznamu vypracovaného prevádzkovateľom.

Dodržiavanie zákazu vstupu nepovolaným osobám.

Práce na elektrických zariadeniach môžu vykonávať len zamestnanci (fyzické osoby) s predpísanou kvalifikáciou podľa vyhlášky č. 508/2009 Zb..

Práce s otvoreným ohňom vykonávať len výnimočne na základe povolenia prevádzkovateľa.

Ochrana pred zásahom elektrickým prúdom v normálnej prevádzke (ochrana pred dotykom živých častí) je vyhotovená podľa STN 33 2000-4-41: napr. ochrana izolovaním živých častí, ochrana zábranami alebo krytmi, ochrana umiestnením mimo dosahu, doplnková ochrana prúdovým chráničom.

Ochrana pred zásahom elektrickým prúdom pri poruche (ochrana pred dotykom neživých častí) je vyhotovená podľa STN 33 2000-4-41: napr. ochrana samočinným odpojením napájania, ochrana použitím zariadení triedy ochrany II, ochrana elektrickým oddelením.

Revízie a prehliadky elektrických inštalácií vykonávané zamestnancami (fyzickými osobami) s predpísanou elektrotechnickou kvalifikáciou.

Možné lokality pre neodstrániteľné nebezpečenstvá a neodstrániteľné ohrozenia:

Faktor pracovného procesu a prostredia	Neodstrániteľné nebezpečenstvo	Neodstrániteľné ohrozenie	Miesta možného výskytu neodstrániteľných nebezpečenstiev a ohrození
Elektrina	Elektrické napätie a prúdy nebezpečné pre zdravie, život a majetok	Elektrický skrat, vznik požiaru	Živé elektrické časti, neživé elektrické časti, cudzie vodivé časti
- „ -	- „ -	Dotyk živej časti v normálnej prevádzke	Živé elektrické časti
- „ -	- „ -	Dotyk neživej časti pri poruche	Neživé elektrické časti, cudzie vodivé časti

Posúdenie rozsahu rizika:

Neodstrániteľné nebezpečenstvo alebo neodstrániteľné ohrozenie	Pravdepodobnosť vzniku poškodenia zdravia v prípade najlepšom ¹⁾ najhoršom ²⁾		Možné následky na zdravie v prípade	
	Žiadna	vysoká	Najlepšom ³⁾ najhoršom ⁴⁾	
Elektrický skrat, vznik požiaru	Žiadna	vysoká	žiadne	veľké
Dotyk so živou časťou v normálnej prevádzke	Žiadna	vysoká	žiadne	veľké
Dotyk s neživou časťou pri poruche	Žiadna	vysoká	žiadne	veľké

Riziko je pravdepodobnosť vzniku poškodenia zdravia zamestnanca pri práci a stupeň možných následkov na zdraví.

¹⁾ najlepší prípad z hľadiska pravdepodobnosti vzniku poškodenia zdravia je ak sa dodržiava pracovná disciplína, sú dodržané pracovné a bezpečnostné predpisy, súčasný výskyt len jedného nebezpečenstva a ohrozenia, väčšia vzdialenosť od zdroja výskytu nebezpečenstva a ohrozenia

²⁾ najhorší prípad

³⁾ najlepší prípad

⁴⁾ najhorší prípad

PŌDORYS PRÍZEMIA

M=1:100

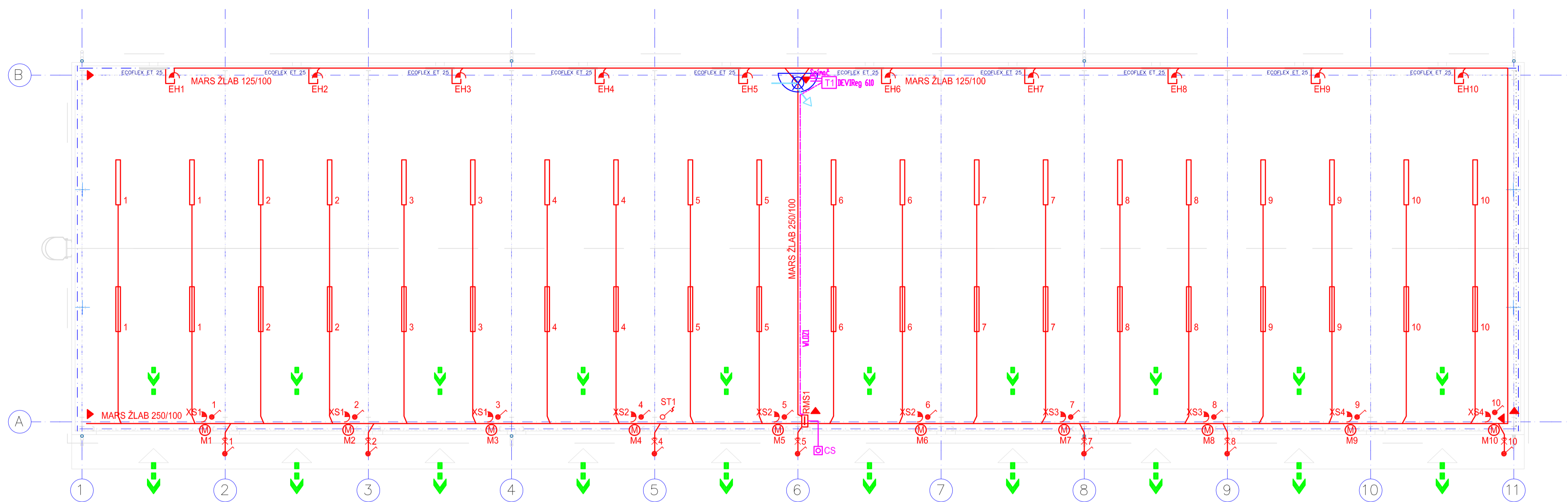

REZ A-A

M=1:100

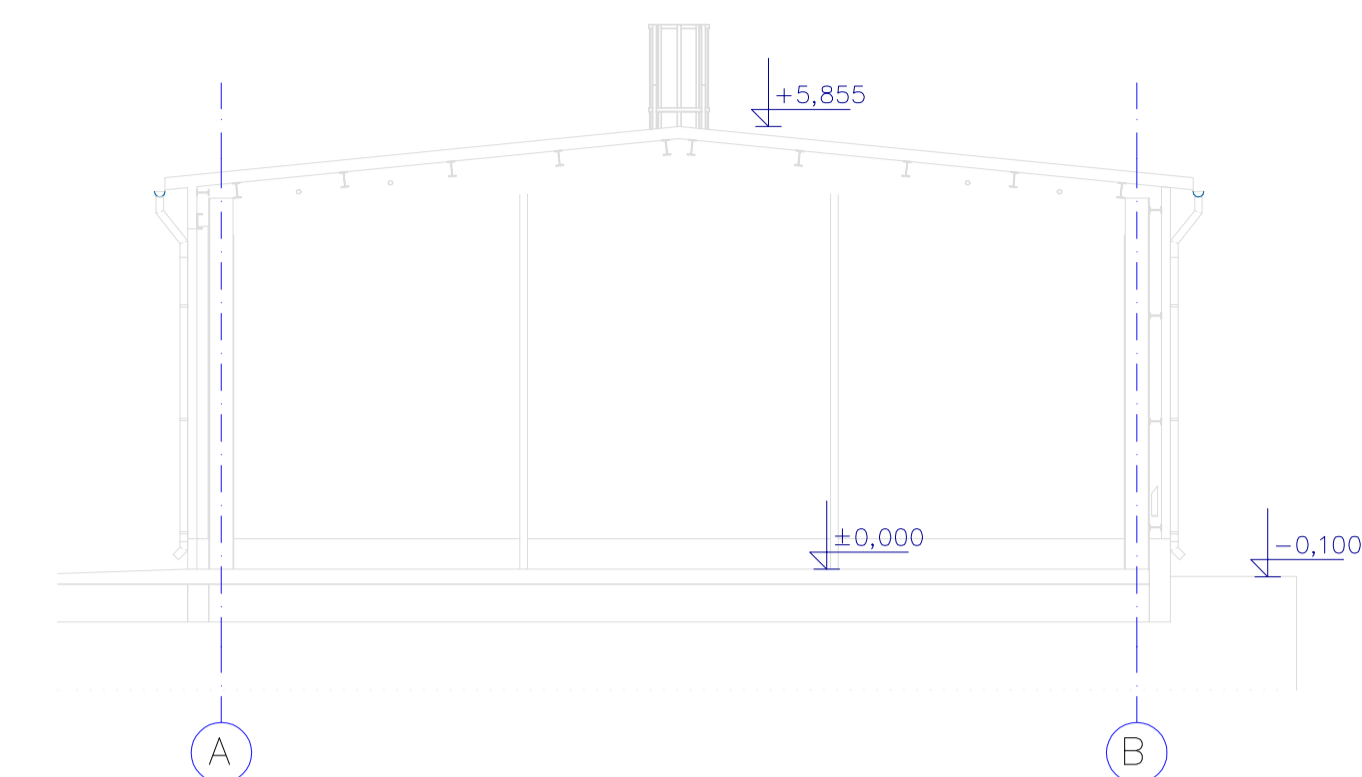

PŌDORYS ZÁKLADOV

M=1:100

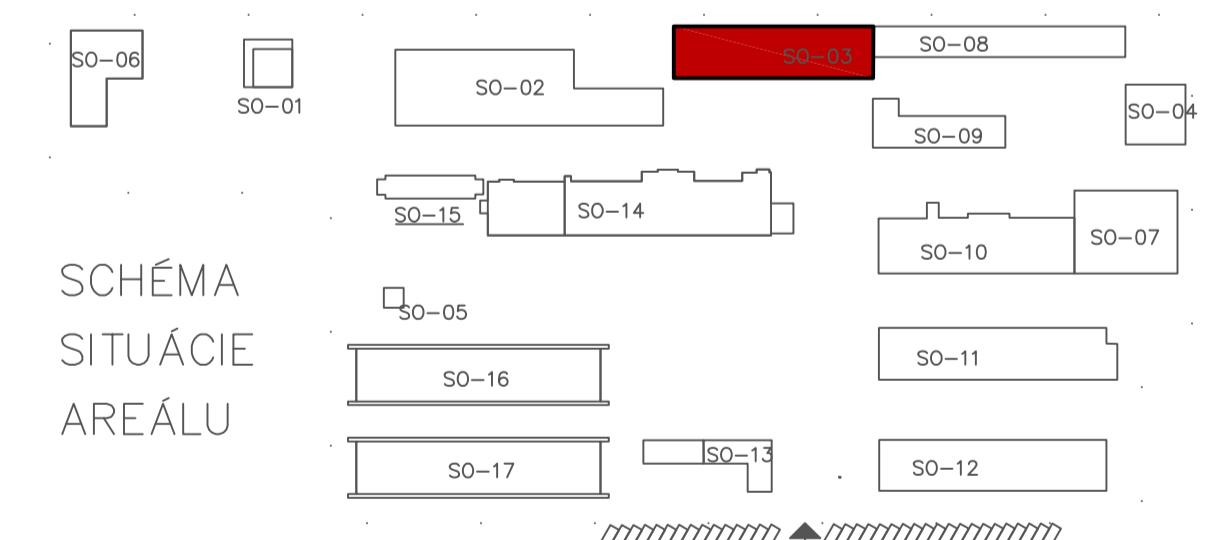
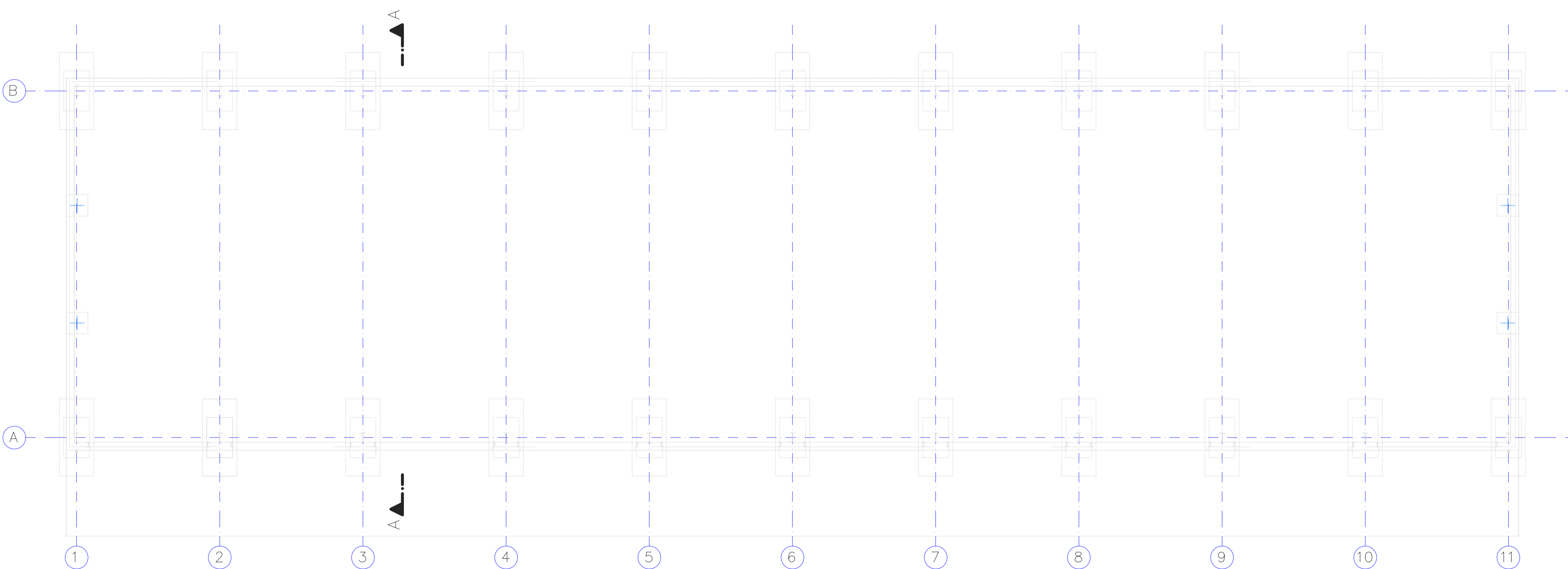

Táto dokumentácia je chránená autorským zákonom č. 234/2000 Z.z.

NÁZOV STAVBY
REKONŠTRUKCIA BUDOV ČASTI AREÁLU BÝVALÝCH VOJENSKÝCH SKLADOV PRE TSM V NOVOM MESTE NAD VÁHOM

INVESTOR
MESTO NOVÉ MESTO NAD VÁHOM, UL. ČSL. ARMÁDY č. 1, 915 32 NOVÉ MESTO NAD VÁHOM

MESTO STAVBY
AREÁL BÝVALÝCH VOJENSKÝCH SKLADOV PRE TSM, UL. BANSKÁ, 915 32 NOVÉ MESTO NAD VÁHOM, PARC. 2449/1

HLAVNÝ PROJEKTANT – MP	ZODP. PROJEKTANT ČASTI PROJEKTUSADA	PEČIATKA

STUPEŇ PROJEKTU
REALIZAČNÝ PROJEKT

AUTOR PROJEKTU	ING. WEISSOVÁ SVETLANA	PROJEKTANT ČASŤ	ING. WEISSOVÁ SVETLANA
PROJEKTANT STAVBY	WEISSET s.r.o.	KONTROLOVAL	ING. WEISS MICHAL
ZMENA	DÁTUM	POPIS	

OBJEKT	SO-03 GARÁŽE č.1	MIERKA:	1:100
		FORMÁT:	A4
OBSAH	PŌDORYS, REZY, POHĽADY NOVÝ STAV	DÁTUM:	AUGUST 2014
ČASŤ	ARCHITEKTONICKO – STAVEBNÉ RIEŠENIE	ARCH. č.:	PROFESIA č. VÝK.
		RP1408.014.Es	01

**Protokol o určení vonkajších vplyvov
č. RP1408.014.Es.03.P Rev1**

Posudzovaná akcia:	Rekonštrukcia budov časti areálu bývalých vojenských skladov pre TSM v Novom Meste nad Váhom parc. 2449/1
Stavebný objekt:	SO-03 Garáže č. 1
Časť:	Elektrická inštalácia
Etapa:	Realizačný projekt
Zloženie komisie:	Ing.Halán – predseda komisie Ing.Arch. Fabian – člen komisie Ing.Arch. Kimle – člen komisie
Podklady komisie:	Stavebné riešenie Využitie objektu a miestností podľa investora
Stručný popis objektu:	Jedná sa o jednopodlažnú budovu, garáž pre 10 vozidiel. Garáž bude slúžiť pre vozidlá skupiny 3 podľa STN 73 6059, t. j. pre traktory a samohybné pracovné stroje. Posudzovaná stavba je samostatne stojaca, jednopodlažná so sedlovou strechou, obdĺžnikového pôdorysu o max. rozmeroch 50,70 x 13,00 m. Hrebeň strechy sa nachádza 5,85 m nad terénom. Stavba bude temperovaná elektrickými konvektormi, ktoré budú ovládané centrálnym termostatom. Objekt má malú hodnotu obsadenia a dobrú možnosť úniku osôb. Elektrická energia v objekte bude použitá na napájanie bežných spotrebičov, osvetlenia a zásuvkových rozvodov.

Poznámka:

Prostredie stanovené podľa – STN 33 2000-5-51, 33 2000-4-41, STN EN 60721-3-3, STN 60721-3-4 a ďalších.

1. ROZHODNUTIE

1.1 VNÚTORNÉ PRIESTORY

Priestor vyhodnotený s ohľadom na STN 33 2000-5-51: **BEZPEČNÝ.**

Ochrana pred nepriamym dotykom podľa STN 33 2000-4-41: **ZÁKLADNÁ**

Základná: samočinným odpojením napájania

Doplnková: doplnujúcim pospojovaním, prúdovými chráničmi

Tabuľka A1 – Vonkajšie vplyvy v priestoroch s prostredím BEZPEČNÝM

Vonkajší vplyv	Miestnosť číslo
	1.01
Teplota okolia	AA4
Atmosférické podmienky v okolí	AB5
Nadmorská výška	AC1
Výskyt vody	AD1
Výskyt cudzích pevných telies	AE5
Výskyt koróznych alebo znečisťujúcich látok	AF2
Mechanické namáhania - Nárast	AG1
Mechanické namáhania - Vibrácie	AH1
Výskyt rastlínstva a plesní	AK1
Výskyt živočíchov	AL1
El.mag., el.stat., alebo ionizujúce pôsobenie	AM1
Snežné žiarenie	AN1
Seizmické účinky	AP1
Búrková účinnosť	AQ1
Pohyb vzduchu	AR1
Schopnosť osôb	BA1
Dotyk osôb s potenciálom zeme	BC2
Podmienky úniku v prípade nebezpečenstva	BD1
Povaha spracovávaných alebo skladovaných látok	BE1
Stavebné materiály	CA1
Konštrukcia budovy	CB1

1.2 VONKAJŠIE NEKRYTÉ PRIESTORY

Priestor vyhodnotený s ohľadom na STN 33 2000-5-51: **NEBEZPEČNÝ**
Ochrana pred nepriamym dotykom podľa STN 33 2000-4-41: **ZVÝŠENÁ**
Základná : samočinným odpojením napájania
zvýšená : dopĺňujúcim pospojovaním, prúdovými chráničmi

Tabuľka A2 – Vonkajšie vplyvy v priestoroch s prostredím NEBEZPEČNÝM

Vonkajší vplyv	Miestnosť číslo Vonkajšok
Teplota okolia	AA7
Atmosférické podmienky v okolí	AB8
Nadmorská výška	AC1
Výskyt vody	AD3
Výskyt cudzích pevných telies	AE3
Výskyt korózných alebo znečisťujúcich látok	AF2
Mechanické namáhania - Náraz	AG1
Mechanické namáhania - Vibrácie	AH1
Výskyt rastlínstva a plesní	AK1
Výskyt živočíchov	AL1
El.mag., el.stat., alebo ionizujúce pôsobenie	AM1
Slnčné žiarenie	AN3
Seizmické účinky	AP1
Búrková účinnosť	AQ2
Pohyb vzduchu	AR1
Rýchlosť vetra	AS2
Schopnosť osôb	BA1
Dotyk osôb s potenciálom zeme	BC2
Podmienky úniku v prípade nebezpečenstva	BD1
Povaha spracovávaných alebo skladovaných látok	BE1
Stavebné materiály	CA1
Konštrukcia budovy	CB1

2. ZDÔVODNENIE:

Komisia rozhodovala na základe platných elektrotechnických a ďalších predpisov STN.

Elektrické zariadenia v objekte sú zaradené do skupiny „B“ podľa vyhlášky 508/2009 Z.z. Priestory v objekte sú považované z hľadiska nebezpečenstva úrazu elektrickým prúdom za priestory bezpečné. Vo všetkých priestoroch musia byť urobené opatrenia na odstránenie nepriaznivého vplyvu prostredia a elektrického zariadenia. Vonkajšie priestory sa považujú z hľadiska nebezpečenstva úrazu elektrickým prúdom za priestory nebezpečné. Pre zabezpečenie spoľahlivej ochrany bude vykonaná doplnková ochrana prúdovými chráničmi.

V objekte bude vytvorený voľný prístup k elektrickým rozvádzačom a elektrickým zariadeniam.

Pri zmene využitia priestorov sa musí znova prekontrolovať, či elektrické zariadenia a ich inštalácia vyhovujú z hľadiska vonkajších vplyvov zmeneným podmienkam.

Záverom:

Vykonanie elektrickej inštalácie musí zodpovedať STN 33 2000-5-51 a v nej ďalej uvádzaných noriem.

Dňa 12.7.2015

Predseda komisie: Ing.Halán

Rozvádzač RMS1

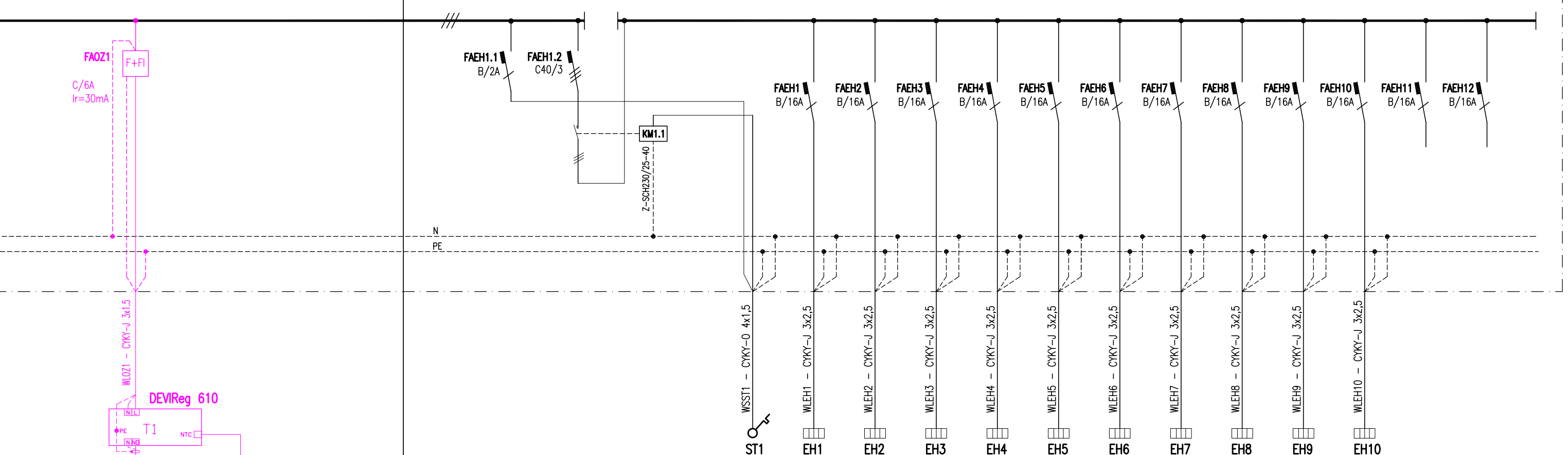
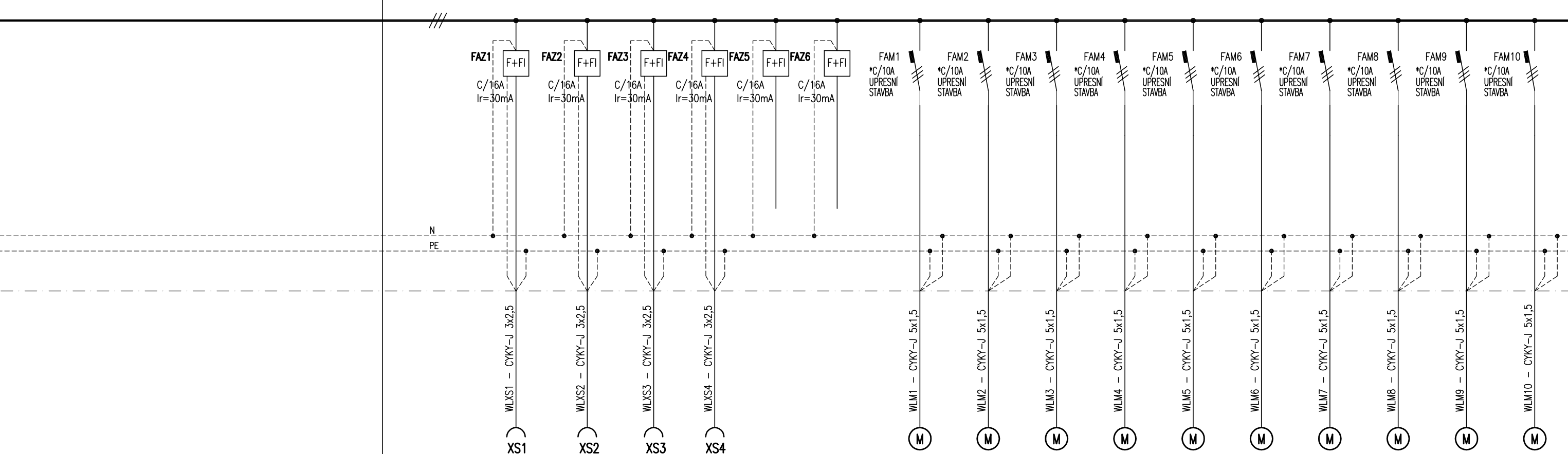
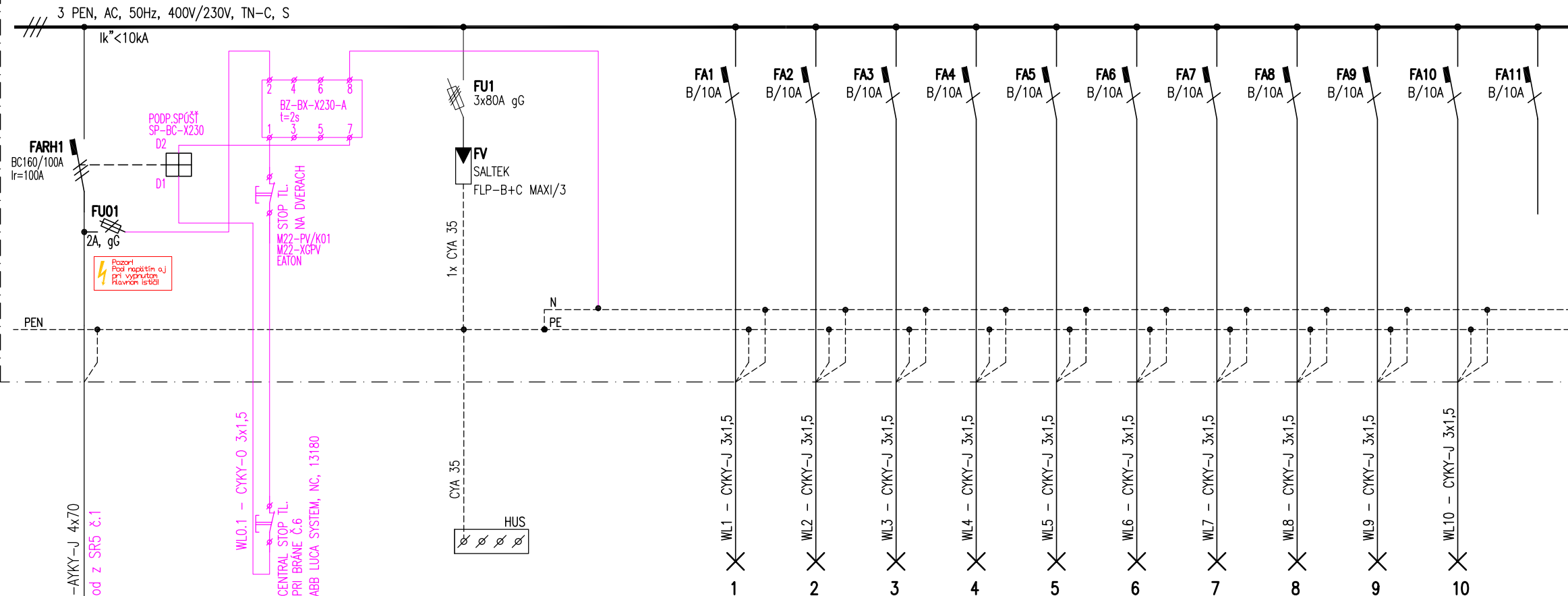

ROZVODNÝ SYSTÉM: 3/PEN AC 400/230V 50Hz, TN-C-S

Ochrana pred zásahom el. prúdom podľa STN 33 2000-4-41:2007:

- Čl. 411 - Ochranné opatrenie: samočinné odpojenie napájania
- Požiadavky na základnú ochranu (ochranu pred priamym dotykom), čl. 411.2
- Príloha A: A1 - základná izolácia živých častí, A2 - zábrany alebo kryty
- Požiadavky na ochranu pri poruche (ochranu pred nepriamym dotykom), čl. 411.3
- Ochranné uzemnenie a ochranné pospájanie, čl. 411.3.1
- Samočinné odpojenie pri poruche, **Systém TN**, čl. 411.4

Čl. 412 - Ochranné opatrenie: Dvojitá alebo zosilnená izolácia

Základná ochrana je zabezpečená základnou izoláciou a ochrana pri poruche je zabezpečená prídavnou izoláciou

Čl. 415 - Doplnková ochrana

Prúdové chrániče (RCD), čl.415.1
Doplnkové ochranné pospájanie, čl.415.2

- Rozvádzač:
- Rozvádzač nástenný, plechový al. plastový
 - Rozmery: 600/1200/250 mm
 - Prívod: zdola
 - Vývody: hore
 - Krytie: IP44/21
 - Farebné značenie vodičov podľa STN EN 60 446 (STN 33 0165).

Doplnenie:
Vypnutie rozvádzača doplnené o tlačidlo Central Stop
Ovládanie vypnutia doplnené o tlačidlo na vstupe objektu

B, C – istič s charakteristikou vedenia
D – istič s motorickou charakteristikou

Táto dokumentácia je chránená autorským zákonom č. 234/2000 Z.z

NÁZOV STAVBY
REKONŠTRUKCIA BUDOV ČASTI AREÁLU BÝVALÝCH VOJENSKÝCH SKLADOV PRE TSM V NOVOM MESTE NAD VÁHOM

INVESTOR MESTO NOVÉ MESTO NAD VÁHOM, UL. ČSL. ARMÁDY č. 1, 915 32 NOVÉ MESTO NAD VÁHOM

MIESTO STAVBY AREÁL BÝVALÝCH VOJENSKÝCH SKLADOV PRE TSM, UL. BANSKÁ, 915 32 NOVÉ MESTO NAD VÁHOM, PARC. 2449/1

HLAVNÝ PROJEKTANT – MP

ZODP. PROJEKTANT ČASTI PROJEKTU
Ing. Vladislav Dufala
Projektovanie Elektro NN/VN zariadení
Matušková 6, 040 11 Košice
mobil : 0905 696 770
e-mail : dufala@atnet.sk

SADA

PEČIATKA

UPRAVIL:

ING. HALÁN

STUPEŇ PROJEKTU
REALIZAČNÝ PROJEKT

AUTOR PROJEKTU	ING. WEISSOVÁ SVETLANA	PROJEKTANT ČASTI	ING. V. DUFALA
PROJEKTANT STAVBY	INSVET s.r.o.	KONTROLOVAL	ING. WEISS MICHAL
ZMENA 1	DÁTUM 12.7.2015	POPIS Úprava zapojenia Central Stop Ochrana pož.vody pred zamrznutím	VYKONAL ING. HALÁN

OBJEKT SO-03 GARÁŽE č.1

OBSAH Rozvádzač RMS1

ČASŤ SILNOPRÚDOVÉ ROZVODY

MIERKA: 1:

FORMÁT: 3x A4

DÁTUM: AUGUST 2014

ARCH. Č.: RP1408.014.Es.03 Rev1

PROFESIA E0 Č. VÝK. 02

Zásuvky 230V

- Ochrana požiarnej vody pred zamrznutím pre prípad, že nebude použitá vykonávanie budovy elektrickými konektormi ECOLEX
- Prívod musí byť izolovaný
- Montáž podľa pokynov výrobcu
- Výbrané káble sa nesmú krížiť! Hrať prepálenie
- Ústav káblov upresní podľa skutočnej dĺžky potrebu

VSTUPNÉ GDA JE		
Príloha	Hodnota	KU
Prívod potrubia	1"	-
Vonkajšia izolácia	30	mm
Rozsah teploty	20	°C
Dĺžka potrubia	1,3	m
Dĺžka kábla DEVFlex 10T	2	m
Srúbce s hĺbkou 15m	1	ks

Odberateľ:

Projektant: Ing. V. Dufala

Dodávateľ:

Číslo výkazu: RP1408.014.Es.03.VV Rev1

Stavba : REKONŠTRUKCIA BUDOVI, SO-03 GARÁŽE č.1

Spracoval: Ing. V. Dufala

JKSO :

Dátum: 14.10.2014

Zmena: 12.7.2015, Ing. Halán

Špecifikácia materiálu

Por. číslo	Kód cenníka	Kód položky	Popis položky, stavebného dielu, remesla, výkaz-výmer	Množstvo výmera	Merná jednotka	Jednotková cena	Spolu
PRÁCE A DODÁVKY INÉ							
PRÁCE A DODÁVKY INÉ							
1	MAT	345 350A211	Spínač rad.1 Tango® 3558A-06940 B, zapustený, kompletný, IP44, biely	20,000	kus		
2	MAT	3454101	Zásuvka 1-nás. Legrand, zapustená, 16A, 250V, IP44	20,000	kus		
3	MAT	348 3B03622	Svietidlo žiarivkové prisadené IP65, 2x49W, EB A2 : TORNADO PC T5	40,000	kus		
4	MAT	348 3B06105	Svietidlo žiarivkové prisadené IP 54, 2x9W, MB B2 white : PLASTIC OPAL	10,000	kus		
5	MAT	345	Termostat priemyselný 5-40°C, 250V, 6A, IP44	1,000	kus		
6	MAT	341 010M418	Vodič Cu (CYA) : H07V-K 4 GNYE lanko (RM) zel/žltý	50,000	m		
7	MAT	341 010M425	Vodič Cu (CYA) : H07V-K 6 GNYE lanko (RM) zel/žltý	120,000	m		
8	MAT	341 010M446	Kábel Cu (CYA) : H07V-K 25 GNYE lano (RM) zel/žltý	40,000	m		
9	MAT	341 203M001	Kábel Cu 750V : CYKY-O 2x1,5	70,000	m		
10	MAT	341 203M100	Kábel Cu 750V : CYKY-J 3x1,5	350,000	m		
11	MAT	341 203M110	Kábel Cu 750V : CYKY-J 3x2,5	1 200,000	m		
12	MAT	341 203M320	Kábel Cu 750V : CYKY-O 4x1,5	50,000	m		
13	MAT	341 203M400	Kábel Cu 750V : CYKY-J 5x1,5	450,000	m		
14	MAT	341 410M130	Kábel 1kV : 1-AYKY-J 4x70	50,000	m		
15	MAT	345 604K000	Škatuľa KO odbočná : 6455-11, IP67	210,000	kus		
16	MAT	345 2001	Mars žľab 125/100 + veko, spojky, konzoly, komplet	50,000	m		
17	MAT	345 2002	Mars žľab 250/100 + veko, spojky, konzoly, komplet	75,000	m		
18	MAT	345 2003	Plastový žľab 25/20	250,000	m		
19	MAT	920 AN57742	Rozváždač podľa výkresovej PD	1,000	kus		
20	MAT	-	Doplnok: Tlačidlo Núdzového vypnutia, Eaton M22-PV/K01	1,000	kus		
21	MAT	-	Doplnok: Ochrana tlačidla proti náhodnému vypnutiu, Eaton M22-XGPV	1,000	kus		
22	MAT	-	Doplnok: Oneskoroovací člen OEZ BZ-BX-X230-A	1,000	kus		
23	MAT	-	Doplnok: Centrál Stop ABB LUCA SYSTEM, 13180, NC	1,000	kus		
24	MAT	-	Doplnok: Kábel Cu 750V : CYKY-O 3x1,5	6,000	m		
25	MAT	-	Doplnok: Termostat DEViReg 610	1,000	ks		
26	MAT	-	Doplnok: Kábel DEViFlex 10	2,000	m		
27	MAT	-	Doplnok: Snímač DEViReg na potrubie, 1.5m	1,000	ks		
28	MAT	-	Doplnok: Spotrebný mat.DEVI - pásky, prichytky, ukončovací diel	1,000	sada		
29	MAT	-	Doplnok: Kábel Cu 750V : CYKY-J 3x1,5	15,000	m		

Špecifikácia materiálu

Por. číslo	Kód cenníka	Kód položky	Popis položky, stavebného dielu, remesla, výkaz-výmer	Množstvo výmera	Merná jednotka	Jednotková cena	Spolu
30	MAT	-	Doplnok: Konvektor ECOFLEX ET 25, 2500W				10,000 ks
			PRÁCE A DODÁVKY INÉ spolu:				0,00
			PRÁCE A DODÁVKY INÉ spolu:				0,000
PRÁCE A DODÁVKY HSV							
9 - OSTATNÉ KONŠTRUKCIE A PRÁCE							
31	000	99999-0003	Konštrukcie a práce HSV, HZS T3	250,000	hod		
32	MAT	354 9000A00	Drôt zvodový FeZn D8	180,000	kg		
33	MAT	354 9000A01	Drôt uzemňovací FeZn D10	90,000	kg		
34	MAT	354 9010A00	- podpera vedenia (FeZn) do muriva : PV 01 (150x20)mm	70,000	kus		
35	MAT	354 9020A00	- podpera vedenia : PV 21, na ploché strechy, ocelová	230,000	kus		
36	MAT	354 9020A01	- podložka plastová pre PV 21	230,000	kus		
37	MAT	354 9030A32	Tyč zvodová (FeZn) : JP 10, bez osadenia (D18x2000)mm	2,000	kus		
38	MAT	354 9030A34	Tyč zvodová (FeZn) : JP 30, bez osadenia (D18x2000)mm	1,000	kus		
39							
40	MAT	354 903Z22	Svorka SP 1, pripájacia pre spojenie kovových súčiastok	4,000	kus		
41	MAT	354 9040A01	Svorka pre zvodové a uzemňovacie tyče D20 (FeZn) : SJ 01 (4xM8)	20,000	kus		
42	MAT	354 9040A20	Svorka spojovacia (FeZn) : SS, s príložkou (2xM8)	35,000	kus		
43	MAT	354 9040A34	Svorka žľabová (FeZn) : SO, pre pripojenie odkvapových žľabov (4xM8)	8,000	kus		
44	MAT	354 9040A36	Svorka skúšobná (FeZn) : SZ (4xM8)	9,000	kus		
45	MAT	354 9050A03	Tyč zemniaca kruhová (FeZn) : ZT 2 (D25x2m)	27,000	kus		
46	MAT	354 9071A01	Štítok označovací (FeZn)	9,000	kus		
47	MAT	354 9090O01	Prípojnice potenciálového vyrovnania 5015650 : 1801 VDE, s plastovým krytom	1,000	kus		
			9 - OSTATNÉ KONŠTRUKCIE A PRÁCE spolu:				0,00
			PRÁCE A DODÁVKY HSV spolu:				0,000
PRÁCE A DODÁVKY M							
48	M21 - 155	Elektromontáže					
	900	21-M -	Elektromontáže				EUR
			"stratné"				
			"podružný materiál"				
			"PPV"				
			.				
49	921	21329-0020	Manipulácia v sieti NN	2,000	hod		
50	921	21329-0030	Skúšobná prevádzka	1,000	hod		

Špecifikácia materiálu

Por. číslo	Kód cenníka	Kód položky	Popis položky, stavebného dielu, remesla, výkaz-výmer	Množstvo výmera	Merná jednotka	Jednotková cena	Spolu
51	921	21329-0040	Demontáž existujúceho zariadenia	30,000	hod		
52	921	21329-0150	Drobné elektroinštalačné práce	115,000	hod		
53	921	21329-1000	Spracovanie východiskovej revízie a vypracovanie správy	25,000	hod		
M21 - 155 Elektromontáže spolu:						0,00	
54 M46 - 202 Zemné práce pri ext. montážach							
55	946	46020-0253	Káblové ryhy šírky 50, hĺbky 70 [cm], zemina tr.3	70,000	m		
56	946	46042-0352	Zriadenie kábl lôžka š.35/5cm, piesok	70,000	m		
57	946	46056-0153	Zásyp ryhy šírky 35, hĺbky 70 [cm], zemina tr.3	70,000	m		
58	946	46062-0013	Provizórna úprava terénu, zemina tr.3	55,000	m2		
M46 - 202 Zemné práce pri ext. montážach spolu:						0,00	
PRÁCE A DODÁVKY M spolu:						0,00	
Za rozpočet celkom						0,00	

DPH
%